

**Министерство образования и науки Российской Федерации**

Федеральное государственное бюджетное образовательное учреждение  
высшего образования  
«Рязанский государственный университет имени С.А. Есенина»



**ЭКОНОМИЧЕСКОЕ РАЗВИТИЕ РЕГИОНА:  
НОВОЕ СЛОВО В НАУКЕ И ПРАКТИКЕ**

Материалы  
Международной научно-практической конференции,  
1 декабря 2015 года

Рязань 2016

УДК 33(47)  
ББК 65.9(2Рос)  
Э40

Рецензенты:

*Калашиников С.А.*, д-р экон. наук, проф.  
(Рязанский государственный университет имени С.А. Есенина),  
*Текучев В.В.*, д-р экон. наук, проф.  
(Рязанский государственный агротехнологический университет  
имени П.А. Костычева)

Экономическое развитие региона: новое слово в науке и практике [Электронный ресурс] : материалы Международной научно-практической конференции, 1 декабря 2015 года / под общ. ред. В.С. Отто ; Ряз. гос. ун-т имени С.А. Есенина. – Электрон. текстовые дан. (1 файл : 2,10 МВ). – Рязань, 2016. – 1 электрон. опт. диск (CD-ROM). – Систем. требования : IBM / PC ; Internet Explorer ; Windows XP и выше ; 256 МВ RAM ; свободное место на HDD 25 МВ ; Acrobat Reader 3.0 или старше. – Загл. с экрана.

Рассматриваются актуальные проблемы и вопросы экономического и социального развития региона, проблемы повышения конкурентоспособности предприятий и развития территориального маркетинга, актуальные проблемы муниципальных образований, разнообразные вопросы совершенствования оплаты труда на предприятиях, развития социальной, санаторно-курортной, сельскохозяйственной, транспортной, промышленной сфер в регионе, затронуты вопросы налогообложения и учета основных средств на предприятиях, применения инструментов логистики, значимости государственных финансов и финансового контроля.

В конференции приняли участие ведущие ученые университетов и научно-исследовательских центров Рязани, преподаватели вузов, аспиранты, магистранты, курсанты и др.

*экономическое развитие региона, социальная сфера, налогообложение, территориальный маркетинг, рынок труда, государственный финансовый контроль, логистика, конкурентоспособность предприятия и территорий, импортозамещение, основные средства предприятий.*

**Редакционная коллегия:**

*Отто В.С.*, канд. экон. наук, доц. (отв. ред.);  
*Гревцова Т.В.*, канд. экон. наук;  
*Эфендиев У.Н.*, канд. экон. наук;  
*Мишакова Н.А.*, канд. экон. наук;  
*Сомова Т.Ю.*, канд. экон. наук, доц.

© Коллектив авторов, 2016  
© Под общ. ред. В.С. Отто, 2016  
© ФГБОУ ВО «Рязанский государственный университет имени С.А. Есенина», 2016

ISBN 978-5-88006-870-8

## СОДЕРЖАНИЕ

<b>Брылева Д., Карвицкая Г.В.</b> РАЗВИТИЕ МУНИЦИПАЛЬНОЙ СИСТЕМЫ УПРАВЛЕНИЯ В СФЕРЕ ОРГАНИЗАЦИИ КУЛЬТУРЫ И ДОСУГА НАСЕЛЕНИЯ .....	5
<b>Горазеев Н.Г.</b> ГОСУДАРСТВЕННЫЙ ФИНАНСОВЫЙ КОНТРОЛЬ КАК УПРАВЛЕНЧЕСКО-ЭКОНОМИКО-ПРАВОВАЯ КАТЕГОРИЯ .....	9
<b>Гревцова Т.В., Кузина А.</b> АКТУАЛЬНОЕ СОСТОЯНИЕ РЫНКА ЦЕННЫХ БУМАГ В РОССИЙСКОЙ ФЕДЕРАЦИИ.....	13
<b>Жукова Е.В.</b> ОСОБЕННОСТИ УЧЕТА ПОЖЕРТВОВАНИЙ ДЛЯ ЦЕЛЕЙ НАЛОГООБЛОЖЕНИЯ ПРИБЫЛИ (НА ПРИМЕРЕ НКО).....	18
<b>Жуляева К.А.</b> СОВРЕМЕННОЕ СОСТОЯНИЕ И РАЗВИТИЕ САНАТОРНО-КУРОРТНОЙ СФЕРЫ В РЕГИОНЕ.....	23
<b>Зайцев В.М.</b> ДЕМОГРАФИЧЕСКИЕ ОСОБЕННОСТИ ПОВЕДЕНИЯ НАСЕЛЕНИЯ НА РЫНКЕ БАНКОВСКИХ УСЛУГ РЕГИОНА.....	27
<b>Захаров А.В.</b> КОНТРОЛЬ И МЕТОДЫ РЕГУЛИРОВАНИЯ ВЛАЖНОСТИ ВОЗДУХА ПРИ ХРАНЕНИИ ТОВАРОВ НА СКЛАДАХ.....	32
<b>Карвицкая Г.В., Рембиш В.А.</b> ИМПОРТОЗАМЕЩЕНИЕ: СТРАТЕГИИ И БАРЬЕРЫ .....	38
<b>Карвицкая Г.В., Мишакова Н.А.</b> СОЦИОКУЛЬТУРНЫЙ ПРОДУКТ ГОРОДА В КОНТЕКСТЕ ТЕРРИТОРИАЛЬНОГО МАРКЕТИНГА.....	42
<b>Ковалевский С.А.</b> ОБЗОР СИТУАЦИИ РЫНКА ТРУДА РЯЗАНСКОЙ ОБЛАСТИ.....	47
<b>Коньчева Н.А.</b> ОСНОВНЫЕ ПРОБЛЕМЫ ОРГАНИЗАЦИИ ВНУТРИГОРОДСКОГО ТРАНСПОРТНОГО ОБСЛУЖИВАНИЯ НАСЕЛЕНИЯ И НАПРАВЛЕНИЯ ИХ РЕШЕНИЯ.....	49
<b>Кудашева-Подвойская О.В.</b> ПРИМЕНЕНИЕ ИНСТРУМЕНТОВ ЛОГИСТИКИ В ТЕОРЕТИКО-МЕТОДОЛОГИЧЕСКИХ ОСНОВАХ ИЗУЧЕНИЯ ТЕНДЕНЦИЙ ОБЕСПЕЧЕНИЯ ПРОДОВОЛЬСТВЕННОЙ БЕЗОПАСНОСТИ РЕГИОНА. ....	54
<b>Курочкина Е.Н., Кравченко М.В.</b> КОНКУРЕНТОСПОСОБНОСТЬ ПРЕДПРИЯТИЯ: ПОНЯТИЕ И МЕТОДЫ ОЦЕНКИ.....	57

<b>Лебедева М.С., Сомова Т.Ю.</b> АНАЛИЗ ЭФФЕКТИВНОСТИ ИСПОЛЬЗОВАНИЯ ОСНОВНЫХ СРЕДСТВ НА ПРИМЕРЕ ООО «ПКФ «МАСКА» .....	61
<b>Лебедева М.С., Сомова Т.Ю.</b> ЗНАЧЕНИЕ АНАЛИЗА ЭФФЕКТИВНОСТИ ИСПОЛЬЗОВАНИЯ ОСНОВНЫХ СРЕДСТВ В СОВРЕМЕННЫХ УСЛОВИЯХ.....	67
<b>Лискина Е.Ю., Серова О.П.</b> ФАКТОРЫ, ВЛИЯЮЩИЕ НА ПРЕДПРИНИМАТЕЛЬСКУЮ АКТИВНОСТЬ В СУБЪЕКТАХ РОССИЙСКОЙ ФЕДЕРАЦИИ: АНАЛИЗ ЗАВИСИМОСТИ КОЛИЧЕСТВА МАЛЫХ ПРЕДПРИЯТИЙ ОТ СТАВОК ПО ОТДЕЛЬНЫМ НАЛОГАМ И ОТ ОБЪЕМА ИНВЕСТИЦИЙ В ОСНОВНОЙ КАПИТАЛ .....	70
<b>Лохмачева Т.В., Кузина Е.И.</b> ПРЕИМУЩЕСТВА И НЕДОСТАТКИ РАЗЛИЧНЫХ ФОРМ ОПЛАТЫ ТРУДА .....	76
<b>Мишкин В.И., Сомова Т.Ю.</b> ПРОБЛЕМЫ АМОРТИЗАЦИИ ОСНОВНЫХ СРЕДСТВ В РОССИЙСКОЙ ФЕДЕРАЦИИ .....	80
<b>Перекатиева Т.А., Микитюк Ю.В.</b> СОЦИАЛЬНО-ЭКОНОМИЧЕСКАЯ ЭФФЕКТИВНОСТЬ ДЕЯТЕЛЬНОСТИ ПРОМЫШЛЕННЫХ ПРЕДПРИЯТИЙ НА ТЕРРИТОРИИ РЯЗАНСКОЙ ОБЛАСТИ. ....	84
<b>Пружинина О.П.</b> УЧАСТИЕ УЧРЕЖДЕНИЙ И ПРЕДПРИЯТИЙ УГОЛОВНО-ИСПОЛНИТЕЛЬНОЙ СИСТЕМЫ В ЗАКУПКАХ ТОВАРОВ, РАБОТ, УСЛУГ ДЛЯ ОБЕСПЕЧЕНИЯ ГОСУДАРСТВЕННЫХ НУЖД.....	89
<b>Раков Е.С., Кузина Е.И.</b> ОСОБЕННОСТИ ФОРМИРОВАНИЯ ТРУДОВОГО ПОТЕНЦИАЛА СЕЛЬСКИХ ТЕРРИТОРИЙ РЯЗАНСКОЙ ОБЛАСТИ .....	92
<b>Серебрякова Ю.А.</b> УКРЕПЛЕНИЕ НАЛОГОВОГО ПОТЕНЦИАЛА РЕГИОНА.....	96
<b>Соловьева О.В.</b> КУЛЬТУРА И ТУРИЗМ В РЯЗАНСКОЙ ОБЛАСТИ КАК ФАКТОРЫ РАЗВИТИЯ ЭКОНОМИЧЕСКОГО ПОТЕНЦИАЛА ТЕРРИТОРИИ .....	100
<b>Судакова Г.Ю., Соустова К.Э.</b> НАПРАВЛЕНИЯ СОВЕРШЕНСТВОВАНИЯ ФИНАНСИРОВАНИЯ ИННОВАЦИОННОГО РАЗВИТИЯ МОНОПРОФИЛЬНЫХ МУНИЦИПАЛЬНЫХ ОБРАЗОВАНИЙ .....	104
<b>Сычева О.В.</b> НЕКОТОРЫЕ ВОПРОСЫ УСИЛЕНИЯ ФИНАНСОВОЙ САМОСТОЯТЕЛЬНОСТИ ОРГАНОВ МЕСТНОГО САМОУПРАВЛЕНИЯ.....	106
<b>Ухов И.Р.</b> ТЕКСТИЛЬНЫЕ КЛАСТЕРЫ В РОССИИ.....	112
<b>НАШИ АВТОРЫ .....</b>	115

*Д. Брылева, Г.В. Карвицкая*

## **РАЗВИТИЕ МУНИЦИПАЛЬНОЙ СИСТЕМЫ УПРАВЛЕНИЯ В СФЕРЕ ОРГАНИЗАЦИИ КУЛЬТУРЫ И ДОСУГА НАСЕЛЕНИЯ**

*культура, досуг, местное самоуправление, муниципальный бюджет, музеи, физкультура и спорт, финансирование.*

Сфера культуры и досуга – это лицо города, своеобразный индикатор уровня его развития, духовного состояния горожан. Именно поэтому управление этой сферой является важным направлением местного самоуправления в социальной политике, во многом определяющим комфортность проживания населения на данной территории.

Цель данной статьи: охарактеризовать и проанализировать систему управления в сфере организации культуры досуга населения на примере Спасского муниципального образования, а также выявить основные проблемы и пути совершенствования данной сферы.

Культурная политика способна формировать новое пространство культуры. При этом ответственность за обеспечение доступа населения к культурным благам современное законодательство сконцентрировало на уровне местных органов власти. Именно уровень местного самоуправления является важнейшим звеном государственной культурной политики.

Политика местного самоуправления в сфере культуры строится на основе общих принципов государственной политики. Федеральный закон 2003 года относит к вопросам местного значения поселений и городских округов создание условий для обеспечения жителей услугами организаций культуры, организацию библиотечного обслуживания, охрану и сохранение объектов культурного наследия (памятников истории и культуры) местного (муниципального) значения. К объектам досуга на территории местного самоуправления относятся городские леса и парки, скверы, пляжи, детские городки, аттракционы и иные развлекательные сооружения.

Учитывая вышесказанное, рассмотрим особенности организации управления и финансирования сферы культуры и досуга на уровне местного самоуправления.

Органы местного самоуправления осуществляют строительство зданий и сооружений организаций культуры, обустройство прилегающих к ним территорий. Одной из функций местных органов культуры является организация и проведение массовых мероприятий развлекательного характера: праздников, фестивалей, иных зрелищных мероприятий.

Роль органа управления культурой на уровне местного самоуправления должна заключаться в создании системы взаимодействия органов власти и управления различных уровней, а также условий саморазвития и партнерства с общественными организациями и структурами социального сектора в осуществлении культурной политики.

Основными функциями управления местного самоуправления в сфере культуры являются:

- контроль над содержательной и финансово хозяйственной деятельностью учреждений культуры и досуга;
- методическая и финансовая помощь учреждениям культуры;
- контроль над исполнением средств культурных фондов муниципальных предприятий и учреждений, принятие в необходимых случаях мер по их централизации;
- разработка предложений по строительству, реконструкции и ремонту зданий подведомственных организаций, контроль выполнения работ и др.

Рассмотрим данный комплекс на примере Спасского муниципального района. Спасский муниципальный район – административная единица на севере центральной части России, включающая 16 муниципальных образований. Административным центром является город Спасск-Рязанский. Сеть учреждений культуры района насчитывает 63 объекта, из них 33 библиотеки, 27 клубных учреждения, 2 детские школы искусств и музей. В 2015 году сеть учреждений была сокращена на 3 единицы.

В 2014 году управлением культуры, руководителями муниципальных бюджетных учреждений проводилась работа по исполнению указов Президента РФ № 597, 599, региональной и муниципальной «дорожной карты», направленных на реализацию мероприятий государственной социальной политики. Показатели «дорожной карты» учреждениями культуры достигнуты, а по росту средней заработной платы они оказались на 4 % выше (вместо 56 % достигнут показатель 60 % или 14 361 руб.).

Финансирование муниципальной сферы культуры осуществляется за счет бюджетных средств и оказания платных услуг. Общественные объединения, предприятия, организации и граждане имеют право самостоятельно или на договорной основе создавать фонды для финансирования культурной деятельности. В качестве соучредителей фондов могут выступать также и органы местного самоуправления. Органы местного самоуправления, участвуя в осуществлении государственной политики в области культуры, не могут вмешиваться в творческую деятельность граждан и их объединений, за исключением случаев, предусмотренных законом (если эта деятельность ведет к пропаганде войны, насилия, жестокости и т.д.).

Доля расходов муниципального бюджета на культуру в 2014 году составила 1,6 млн руб. или 8,6 %, что на 0,6 % выше, чем в 2013 году. Расходы по культуре в среднем на одного человека в 2014 году составили 43 046 руб.<sup>1</sup> Учреждения культуры работали над выполнением муниципальной целевой программы «Культура Спасского района». Все программные задачи на 2014 год выполнены. Средства были израсходованы на подписку периодических изданий в библиотеки района, на частичный ремонт РДК, обработку огнезащитным

---

<sup>1</sup> Шайхразиев В.Г. О понятии функций местного самоуправления // Государственная власть и местное самоуправление. 2012. № 12. С. 3–5.

составом Михальского СДК, приобретение компьютерной техники в Спасский музей. Всего израсходовано 688 803 руб.

Заметная работа по укреплению материально-технической базы учреждений культуры была проведена за счет бюджетов сельских поселений и внебюджетных источников.

В 2014 году создана Кирицкая модельная библиотека, оснащенная компьютерным оборудованием, подключена к сети интернет Ижевская детская библиотека. Произошло небольшое увеличение обучающихся в Спасской и Ижевской детских школах искусств на 0,8 %: с 265 в 2013 году до 287 в 2014 году.

В Спасском музее выросло число посетителей на 39,7 %: с 3 938 человек в 2013 году, до 5 500 человек в 2014 году. Увеличилось количество организованных выставок на 45,5 %: с 11 в 2013 году, до 16 в 2014 году<sup>2</sup>.

По клубной системе произошло увеличение крупных мероприятий районного масштаба с 54 до 57, участие коллективов района в больших областных мероприятиях с 18 до 21.

2015 год объявлен Президентом Российской Федерации Годом литературы. Самая важная дата 2015 года в истории страны – это 70-летие со Дня Победы в Великой Отечественной войне. В рамках данных событий учреждения культуры активно участвовали в разнообразных массовых мероприятиях всероссийского и областного уровня. Проводилось много мероприятий районного масштаба в городе Спасске и в сельских населенных пунктах. Спасский район стал площадкой для проведения двух больших акций областного уровня: фестиваля духовых оркестров в мае 2015 года и фестиваля молодежной музыки и песни в июне 2015 года.

В сентябре 2015 году в заповедном месте региона – на городище «Старая Рязань» рязанский историко-архитектурный музей-заповедник организовал новый проект: ежегодный региональный историко-патриотический праздник «Старая Рязань». Это событие объединило людей, неравнодушных к судьбе своей страны, культурному наследию нашей Родины. В этом году праздник проводился в рамках Года литературы в России и был посвящен одному из лучших произведений древнерусской литературы – «Повести о разорении Рязани Батыем». События, упомянутые в нем, произошли на месте, где несколько столетий назад стоял один из крупнейших экономических, политических и культурных центров Руси – город Рязань. Центральным событием праздника стал спектакль-тризна «Повесть о разорении Рязани Батыем», созданный по одноименному произведению Молодежным театром «Предел» города Скопина Рязанской области. Данное мероприятие очень понравилось жителям и гостям Спасска, произвело на них неизгладимое впечатление.

Неотъемлемой частью общей культуры современного общества являются физическая культура и спорт. В Спасском муниципальном районе в настоящее время действует муниципальная программа «Развитие физической культуры и спорта в Спасском районе на 2014–2016 годы», согласно которой проводится целенаправ-

---

<sup>2</sup> Официальный сайт администрации Спасского муниципального района. URL : <http://www.spassk-rzn.ru>

ленная работа по развитию физической культуры и массовых видов спорта на территории района с разновозрастными группами населения.

В районе ежегодно утверждается Единый календарный план спортивно-массовых и физкультурно-оздоровительных мероприятий. В 2014 году в районе было проведено более 56 районных мероприятий. В них приняли участие более 2 500 человек.

В 2014 году из районного бюджета на развитие физической культуры и массового спорта, организацию проведения официальных физкультурно-оздоровительных и спортивных мероприятий были израсходованы денежные средства в размере 725,5 тысяч руб.<sup>3</sup>. В рамках областной «Комплексной программы профилактики правонарушений и борьбы с преступностью в Рязанской области» в 2014 году приобретено спортивного инвентаря на 108 300 руб.

В Спасском районе имеются: один стадион, 12 спортивных залов, 33 спортивных площадки. На территории Спасского района ежегодно проводятся соревнования по мини-футболу, волейболу, баскетболу, лыжным гонкам, шахматам, пляжному волейболу, настольному теннису.

В 2014 году особое внимание уделялось зимним видам спорта. В районе было залито 12 катков, которые работали и продолжают работать до позднего вечера, что беспрепятственно позволило всем жителям района посещать каток в любое удобное для них время. Спортсмены Спасского района являются победителями и призерами чемпионатов, первенств и кубков области, России и Европы по дзюдо, боксу, рукопашному бою, ММА, водно-моторному спорту, дистанционным конным пробегам.

По итогам областного смотра на лучшую постановку развития спорта в районе Спасский район занял 6 место во второй группе (свыше 20 000 жителей)<sup>4</sup>.

Несмотря на проводимую в районе работу по развитию культуры и спорта, имеется ряд нерешенных проблем. Основной проблемой остается слабая заинтересованность руководителей предприятий различных форм собственности и глав сельских поселений в активном участии их работников и жителей в спортивно-массовых, физкультурно-оздоровительных и культурных мероприятиях района, а также на местах<sup>5</sup>.

Отсутствие организаторов спорта на предприятиях и на территориях сельских поселений приводит к слабому развитию взрослого спорта. В основном занимающиеся спортом самообъединяются с целью удовлетворения потребностей в занятиях физической культурой и спортом.

Функций регулирования и поддержки культуры, искусства, спорта и организации сферы досуга выполняет Управление культуры и туризма администрации Спасского муниципального образования. При нем могут создаваться совещательные органы: общественный совет по культуре, художественный совет,

---

<sup>3</sup> Официальный сайт администрации Спасского муниципального района.

<sup>4</sup> Об итогах социально – экономического развития муниципального образования – Спасский муниципальный район за 2014 год и задачах на 2015 год : доклад. URL : <http://www.spassk-rzn.ru>

<sup>5</sup> Широков А. Местное самоуправление в новом политическом цикле: проблемы и перспективы развития // Муниципальная власть. 2014. № 6. С. 32–39.



советы директоров, объединенные методические советы учреждений культуры и другие совещательные органы.

Важно помнить, что развитию данной сферы администрация должна уделять неустанный внимание, результатом которого будет являться улучшение качества жизни населения. Отметим, что администрация Спасского района, по сравнению с показателями прошлого года, увеличила финансирование культуры и спорта, что, несомненно, отразилось на улучшении показателей данной сферы.

Предложим ряд мер, которые могут помочь преодолеть проблемы в сфере культуры и спорта в ближайшие годы:

- развитие социально-культурной инфраструктуры города и культурно-досугового потенциала учреждений культуры;

- повышение уровня и качества художественного и эстетического образования детей (создание новых внеклассных кружков в школах);

- внедрение новых технологий и форм организации физкультурно-оздоровительной и спортивно-массовой работы с населением (строительство спортивного комплекса или бассейна, проведение массовых спортивных мероприятий);

- пропаганда физической культуры и спорта, увеличение числа лиц различных возрастных категорий, ведущих здоровый спортивный образ жизни (проведение внеклассных часов в школах о пользе спорта и культурного образования);

- обеспечение развития материальной базы спортивных сооружений города, дворовых территорий и др.

Только грамотная работа администрации района и поддержка населения позволит повысить качество культуры и спорта на новый, более высокий уровень.

#### *Список использованной литературы и электронных источников*

1. Конституция Российской Федерации (в ред. от 22.07.2014 г. №5-ФКЗ) [Текст]. – М. : Юрайт, 2014.

2. Официальный сайт администрации Спасского муниципального района. [Электронный ресурс]. – Режим доступа : <http://www.spassk-rzn.ru>

3. Об итогах социально-экономического развития муниципального образования – Спасский муниципальный район за 2014 год и задачах на 2015 год [Электронный ресурс] : доклад. – Режим доступа : <http://www.spassk-rzn.ru>

4. Широков, А. Местное самоуправление в новом политическом цикле: проблемы и перспективы развития [Текст] // Муниципальная власть. – 2014. – № 6. – С. 32–39.

5. Шайхразиев, В.Г. О понятии функций местного самоуправления [Текст] // Государственная власть и местное самоуправление. – 2012. – № 12. – С. 3–5.

*Н.Г. Горазеев*

## **ГОСУДАРСТВЕННЫЙ ФИНАНСОВЫЙ КОНТРОЛЬ КАК УПРАВЛЕНЧЕСКО-ЭКОНОМИКО-ПРАВОВАЯ КАТЕГОРИЯ**

*финансы, государство, право, контроль, управление, финансовый контроль.*

В ежегодных посланиях Федеральному Собранию Российской Федерации Президент Российской Федерации постоянно указывает на совершенствование государственного контроля и надзора, в том числе за движением бюджетных средств, на борьбу с коррупцией. Все это требует не только улучшения организации и технологии контрольных мероприятий, но и развития теоретико-методологических основ финансового контроля. Этому вопросу посвящено значительное количество научных и учебных изданий (см., например, в прилагаемом списке литературы).

Любая наука представляет собой стройную систему связанных друг с другом понятий. Их определение (или дефиниция) должно отражать существенные признаки. Иногда легче назвать признаки, чем дать «единственно правильное» определение, например, определение государства и управления, с существенными характеристиками которых связан государственный финансовый контроль. Единое общепризнанное понятие, которое бы отражало (узко, а лучше – широко) смысл, основное содержание, сущность, процессы государственного финансового контроля, найти практически невозможно. Оно постоянно уточняется различными исследователями и зависит от их профессиональных пристрастий. Определения, даваемые различными авторами, становятся научными постулатами или аксиомами и служат исходными для дальнейшего построения системы знаний и осмысления реальной контрольной деятельности. Но всегда остается вопрос о получении достоверности теоретических знаний и осмысления практики с помощью этих определений. Поскольку любое определение (как и общественная теория вообще) есть условность, фикция, то можно сказать, что критерием его пригодности, истинности есть, вероятно, «польза делу» («здравый смысл»). Хотя они и требуют своего обоснования, доказательности.

Приведем некоторые определения государственного финансового контроля (ГФК).

В.В. Бурцев определяет ГФК, как установленную законодательством деятельность государственной власти и управления всех уровней по выявлению, предупреждению и пресечению ошибок и злоупотреблений в управлении государственными денежными и материальными ресурсами и т. п.

Е.Ю. Грачева дает общее понятие финансового контроля (в дисциплине финансового права) так же, как регламентированную нормами права деятельность государственных, муниципальных, общественных органов и организаций, иных субъектов по проверке соблюдения законности всеми субъектами в процессе осуществления финансовой деятельности для достижения в обществе социально значимых целей и задач.

Е.В. Овчарова подходит к общему определению финансового контроля с различных точек зрения, отмечая, что финансовый контроль – это контрольная функция финансов (с экономической точки зрения), функция публичной финансовой деятельности, государственного и муниципального регулирования и управления (с правовой точки зрения) и как институт финансового права.

Н.М. Казанцев рассматривает финансовый контроль как финансовую юрисдикцию, которая выражает собой ограничение совершать такие финансовые операции, которые нарушают соответствие, баланс реальных активов национального богатства и их представителей – финансовых активов и т.д.

С.В. Степашин еще короче формулирует, что ГФК – это контроль над формированием, использованием и воспроизводством национального достояния.

А.А. Ялбулганов показывает, что термин «государственный финансовый контроль» является частным по отношению к общему понятию финансового контроля и используется, когда речь идет о финансово-контрольной деятельности уполномоченных государственных органов.

Н.М. Сабитова, обобщая свои исследования, определяет ГФК как одну из функций управления финансами, осуществляемую уполномоченными органами за процессами формирования и использования централизованных и децентрализованных финансовых фондов в целях соблюдения законодательства, а также обеспечения результативности поставленных целей государственной финансовой политики.

Исходя из своего определения государственного финансового контроля, отмеченные, а также ученые и специалисты формулируют конкретные цели и задачи ГФК, которые близки и, в конце концов, заключаются в обеспечении законности, целесообразности и эффективности использования государственных ресурсов для достижения общих социально-экономических целей. Отсюда теорией выводятся принципы, направления, организация ГФК и разрабатываются методологические основы ГФК. Однако еще нельзя утверждать, что теория ГФК и особенно его организация в России находятся на необходимом и достаточном уровне, о чем также свидетельствуют многочисленные нарушения и даже преступления в финансово-хозяйственной сфере на всех уровнях управления.

Анализ определений ГФК показывает, что все они в той или иной мере связаны не с одной отраслью знаний, а с несколькими – с правом, экономикой, управлением, организацией. Каждое из этих направлений (а также философия, политология, психология и др.) имеют понятия контроля как функции чего-то более общего. То есть контроль необходим в определенной системе «для...».

В связи с этим рассмотрим назначение ГФК с различных точек зрения, чтобы установить основные признаки определения ГФК, то есть необходимо осуществить системный и комплексный подход.

Управленческая точка зрения меняется по мере развития общей теории управления. В теории управления выделяют систему управления (статика) и процесс управления (динамика). И то, и другое связаны с достижением цели управления, а контроль (как функция управления) за ее достижением обеспечивает обратные связи. Что касается управления финансами как части общего государственного управления, то ГФК рассматривается как обратная связь в системе, позволяющая познать и оценить целевое и эффективное использование финансовых ресурсов и движение денежных потоков. При этом важно учитывать интересы субъектов и объектов, включенных в процесс контроля.

Организационная точка зрения позволяет обосновать практическую сторону управления, связанную с деятельностью людей в процессе управления и контроля и соединении их с соответствующим функциональным инструментарием. Надо отметить, что в организации дела и повышении его качества необходимо делать упор не только на инструментальные подходы (техника, документы, стандарты, методики и т. д.), хотя это и очень важно, сколько на гуманистиче-

ские подходы, то есть опора на личность и коллектив, на совершенствующихся людей, а не на обладателей суррогатами несистемных знаний. В связи с этим встает проблема повышения профессиональных знаний, умений и воспитания участников ГФК.

Экономическая точка зрения важна для расчета затрат денежных и других ресурсов и оценки результатов от этих затрат.

Одним из экономических инструментов являются финансы, реализующие отношения по распределению общественного продукта и национального дохода и, с другой стороны, являющиеся средством контроля образования и использования фондов финансовых и других ресурсов. Отсюда исходит основная функция ГФК.

Юридическая точка зрения концентрирует внимание на правовом порядке подготовки и реализации контрольных действий и мероприятий, выявлении отклонений (нарушений) от установленных нормативными актами правил формирования и использования государственных ресурсов. Этот важный момент позволяет отнести ГФК к подотрасли финансового права.

Все представленные и другие подходы к определению сущностных признаков ГФК имеют свои назначения и преимущества. Однако, говоря об эффективности (результативности) контрольной деятельности, необходимо отметить, что она во многом определяется синергетическим соединением (взаимодействием) всех явлений в системе ГФК. Эффективность контроля может оцениваться не столько по «правильности» действий субъектов контроля, сколько по росту уровня и качества функционирования контролируемых объектов.

Если за интегрирующее, объединяющее начало принять цель (цели и задачи) деятельности государства, то наиболее объемлющим является подход к определению ГФК в управленческом аспекте, через призму специфической деятельности, процесса. В целях отражаются интересы – частные и общественные. Интересы (выгода) порождаются объективными социальными условиями. Но не только интересы дают направленность воли и действий человека. Государство использует и свои механизмы, в том числе правовые, а также стимулирует и социальную (внеправовую) ответственность для гармонизации всех интересов и решения различных задач на всех уровнях эффективного управления с использованием финансовых ресурсов.

Обобщая сказанное, дадим следующее определение ГФК. Государственный финансовый контроль – это осуществление обратных связей в единой системе управления финансами как части общего государственного управления за счет деятельности уполномоченных органов по контролю за целевым, эффективным и правомерным формированием и использованием фондов финансовых и других материальных ресурсов государства, максимально обеспечивающих реализацию публичных и частных интересов и социально-экономического развития и безопасности государства на определенном историческом этапе.

#### *Список использованной литературы и электронных источников*

1. Бровкина, Н.Д. Контроль и ревизия [Текст] : учеб. пособие / под ред. М.В. Мельник. – М. : ИНФРА-М, 2010. – 346 с.

2. Бурцев, В.В. Организация системы государственного финансового контроля в Российской Федерации: теория и практика [Текст]. – М. : ИТК «Дашков и К», 2005. – 496 с.
3. Государственный финансовый контроль [Текст] : учеб. / под общ. ред. Н.М. Сабитовой. – М. : Рид Групп, 2012. – 512 с.
4. Государственный финансовый контроль [Текст] : учеб. для вузов / С.В. Степашин [и др.]. – СПб. : Питер, 2004. – 557 с.
5. Государственный финансовый контроль: современное правовое регулирование [Текст] / под ред. А.А. Ялбулганова. – М. : ЗАО «Библиотека РГ», 2014. – Вып. 11. – 176 с.
6. Карпов, Э.С. Бюджетный контроль в Российской Федерации [Текст] : моногр. – М. : ИНФРА-М, 2014. – 139 с.
7. Овчарова, Е.В. Финансовый контроль в Российской Федерации [Текст] : учеб. пособие. – М. : Зерцало-М, 2013. – 224 с.
8. Право и финансовый контроль [Текст] / Н.М. Казанцев [и др.]. – М. : Эксмо, 2009. – 336 с.
9. Столяров, Н.С. Финансовый контроль в системе стратегического управления социально-экономическим развитием России (теория и практика) [Текст] : моногр. – М. : РГСУ «Союз», 2006. – 704 с.
10. Финансовый контроль [Текст] : учеб. пособие / Е.Ю. Грачева [и др.]. – М. : НД «Камерон», 2004.

***Т.В. Гревцова, А. Кузина***

## **АКТУАЛЬНОЕ СОСТОЯНИЕ РЫНКА ЦЕННЫХ БУМАГ В РОССИЙСКОЙ ФЕДЕРАЦИИ**

*российский фондовый рынок, рынок ценных бумаг, акции.*

Статья посвящена актуальному состоянию российского рынка ценных бумаг. Данная тема важна, так как рынок ценных бумаг – неотъемлемый элемент экономики РФ, проблемы формирования и функционирования которого должны своевременно выявляться и решаться с целью дальнейшего развития и совершенствования российской экономики. Анализ рынка ценных бумаг позволяет оценить экономическое состояние России исходя из основного предназначения выпуска ценных бумаг, т. е. целей неэмиссионного покрытия дефицита государственных и местных бюджетов, финансирования социальных программ и проектов за счет выпуска государственных ценных бумаг (ГЦБ), трансформации свободного капитала в инвестиции.

Для всестороннего анализа актуального состояния рынка ценных бумаг рассмотрим систему его параметров за 2015 год и начало 2016 года, характеризующих как отдельные бумаги и группы бумаг по видам, так и их обороты на отдельных биржах и т.п.

С начала 2015 года российский долларовый индекс не показал значимого роста, слабой была динамика и по итогам IV квартала. Несмотря на продолжение девальвации российского рубля, экспортеры завершают как год, так и квартал снижением суммарной капитализации.

### Динамика капитализации акций РФ в долларах



Рис. 1. Динамика капитализации акций РФ в долларах в 2015 году

В российских рублях стоимость фондового рынка РФ выросла, с начала года прибавив 23 %, а по итогам IV квартала – 5 % (рис. 2).

С начала 2015 года в лидерах роста производители минеральных удобрений, которым способствовал и финансовый сектор, частично восстановивший потери 2014 года. Хуже фондового рынка смотрелись металлурги, цены на промышленные металлы снижались сильнее, чем ослабевал рубль, что и отразилось на их финансовых результатах (они оказались хуже прогнозов рынка).

### Динамика акций РФ по секторам в рублях,

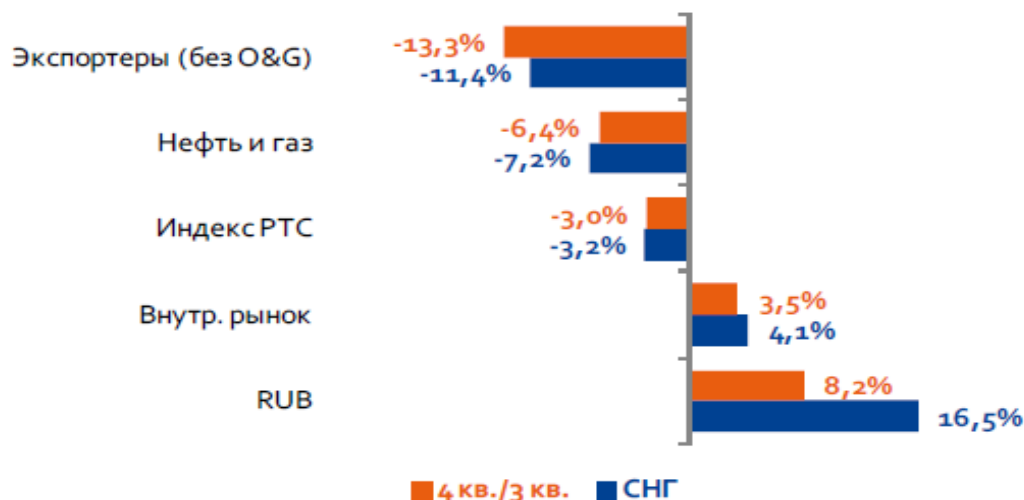

Рис. 2. Динамика акций РФ по секторам в рублях в 2015 году

Последний квартал 2015 года в секторальном разрезе был не выразительным, значимый рост смогли продемонстрировать лишь акции банков (рис. 3).

### Динамика акций РФ по секторам в рублях, 4 кв. 15/3 кв.



Рис. 3. Динамика акций РФ по секторам в рублях в 2015 году

В 2016 году ожидается рост российского рынка акций (в рублях), несколько лучше будут смотреться внутренние сектора, а также дивидендные бумаги.

### ТОП-5 лучших/худших акций в рублях, СНГ



Рис. 4. Топ-5 лучших и худших акций в рублях за 2015 год

На рисунке 4 представлен топ-5 лучших и худших акций. За 2015 год акции «НМТП» выросли в 2,3 раза. Несмотря на столь существенный рост, компания по-прежнему остается с хорошей дивидендной историей, планируя выплачивать акционерам около \$ 100 млн в год (10 % от текущей капитализации или).

«Мечел» за отчетный период увеличил стоимость в 1,6 раза. Основная идея роста – завершение процесса реструктуризации долгов. В 2015 году компания договорилась с двумя («ВТБ» и «Газпромбанк») из трех ключевых кредиторов, в I квартале 2016 года есть ожидания завершения переговоров с третьим («Сбербанком»). Среди аутсайдеров года «РусАл» и «НЛМК». Падение цен на промышленные металлы было сильнее, чем девальвация рубля, оказав общий негативный эффект на весь металлургический сектор. Для «РусАла» ситуация усугублялась высокой долгой нагрузкой, а также риском снижения дивидендов от ГК «Норильский никель» (большая часть которых идет на процентные платежи по кредитам).

«Дикси» также оказался в аутсайдерах на фоне общего падения потребительского спроса и оборота розничной торговли, показывая результаты слабее конкурентов, не оправдав ставку инвесторов на то, что бюджетный формат магазинов ритейлера «выручит» компанию.

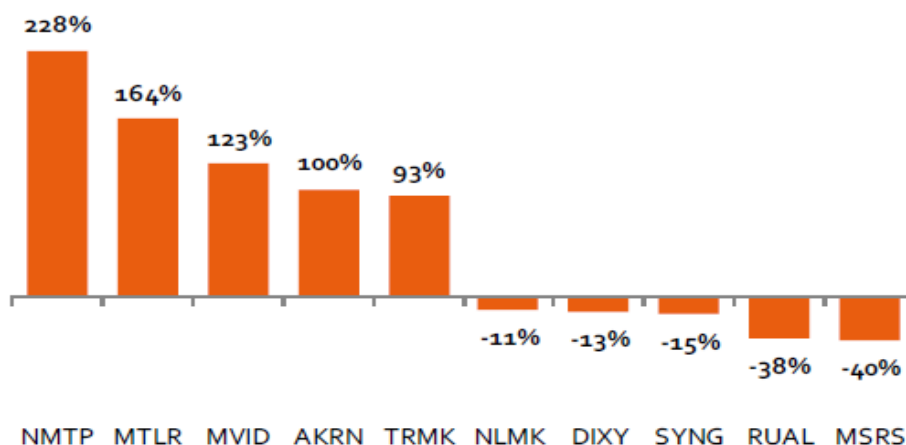
В IV квартале 2015 года в лидерах роста были три бумаги: «Сбербанк» и «М.Видео», а также с большим отрывом «Аэрофлот» (рис. 5). Сбербанк начал сокращать отчисления в резервы, и это позволило банку наращивать прибыль, что было позитивно воспринято инвесторами. «М.Видео» показывает неплохие финансовые результаты на фоне сильной просадки сектора бытовой техники и электроники в целом по РФ.



Рис. 5. Топ-5 лучших и худших акций в рублях за IV квартал 2015 года

Существенно лучше ожиданий рынка отчитался «Аэрофлот», на результаты которого позитивное влияние оказывает снижение издержек (в первую очередь на топливо). Свою роль сыграло и банкротство «Трансаэро», «благодаря» которому компания значительно усилила свои позиции на рынке авиаперевозок РФ.

Стоит отметить, что российский рынок акций привлекателен для инвесторов, ориентированных на классическое понимание стоимости. Это связано с тем, что компании, формирующие базовые индексы, «дешевы» по мультипликаторам и при этом предлагают самую высокую среди EM дивидендную доходность при ожидаемых положительных темпах роста прибыли на акцию.

Несмотря на действующие санкции, российский рынок акций имеет потенциал для сокращения MSCI Russia vs EM в 2016 году еще на 10–20 п.п., поскольку российские компании спозиционированы привлекательнее большинства сопоставимых аналогов.

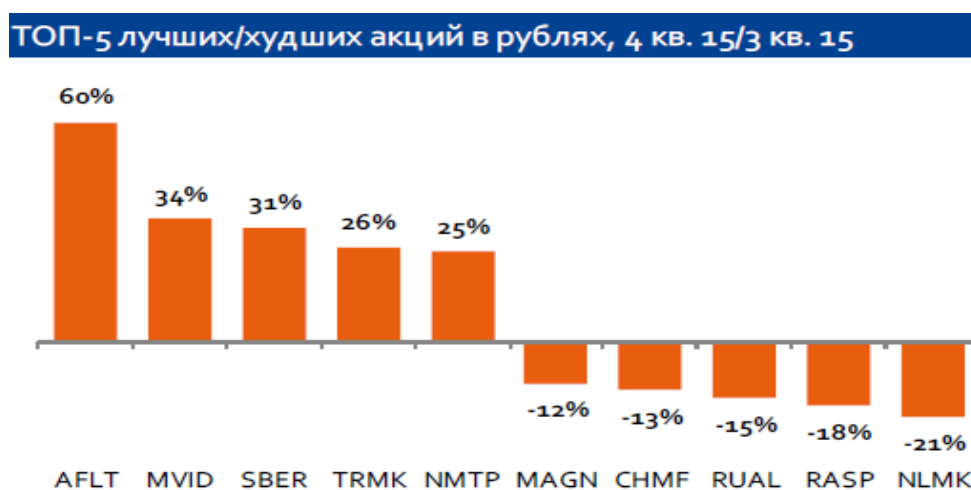
Ослабление рубля стимулирует рост индекса ММВБ лишь в случае опережающих темпов ослабления курса относительно нефти (т.е. роста «нефти в рублях»).

Отток капитала из России в конце 2015 года замедлился, дивиденды, дешевизна рынка и надежды на постепенное выправление ситуации в российской экономике могут привлечь спекулянтов в 2016 году. Так, в декабре 2015 году в фон-



ды, инвестирующие в акции РФ, наблюдался рекордный с апреля (двухнедельный) приток капитала (+211 млн долл.). Таким образом, приток капитала в российские активы в дальнейшем может продолжиться, учитывая наиболее низкую базу индекса в абсолютном выражении при сокращении специфической страновой премии за риск.



Рис. 6. Динамика индекса ММВБ за 2014–2015 годы

Торговая активность в 2016 году продолжает снижаться как на внутреннем («МосБиржа»), так и внешнем рынках (LSE, NYSE). Снижение номинированного в долларах объема торгов на Московской бирже составило в 2015 году 43,5 % г/г. В рублевом выражении объем торгов акциями на «МосБирже» сократился на 11 % г/г. Пиковая торговая активность как на внутреннем, так и внешнем рынках была зафиксирована в январе, апреле и октябре, что совпало с внутригодовыми экстремумами. Доля Московской биржи в суммарном обороте торгов увеличилась в 2015 году на 200 б.п. с 48,4 % до 50,4 %.

В середине февраля 2016 года российский фондовый рынок ускорил темпы роста, индекс ММВБ превысил 1 800 пунктов при поддержке опережающего роста внутренних секторов и отдельных «историй» в нефтяной и металлургической отраслях. В первую очередь отметим акции финансового сектора, где раллировали акции ведущих банков: обыкновенные акции «Сбербанка» (+ 3,5 %) превысили 100 руб., «префы» «Сбербанка» и акции «ВТБ» прибавили 2,8 и 3,1 % соответственно. Лучше фондового рынка смотрелись акции электроэнергетики, где «Интер РАО» (+ 5,6 %) тестировала отметку в 1,5 руб.; акции «Русгидро» подорожали на 6,1 %, «Россети» – на 4,0 %. В телекомах продолжился спрос на «Ростелеком» (+ 3,7 %) и «МТС» (+ 1,6 %). В потребсекторе заметно лучше рынка «Магнит» (+ 3,2%) и неплохо отчитавшаяся «Лента» (+ 4,2 %), она остается нашим фаворитом на этом рынке. В нефтегазовом сегменте раллировали акции «Лукойла» (+ 4,0 %), на фоне спекуляций относительно участия компании в приватизации «Башнефти» (+ 1,5 %), а также «НОВАТЭК» (+ 3,4 %). Остальные ценные бумаги также преимущественно росли, но меньшими темпами, чем индекс ММВБ. Выделим усиление роста курса акций «НорНикеля» (+ 2,9 %), ценные бумаги компании среднесрочно технически смотрятся многообещающе. Из прочих бумаг отметим подъем в ценных бумагах ПИК (+ 5,9 %) и негатив-

ную динамику в Internet-компаниях («Яндекс»: –2,9 %; «Qіwі»: –1,5 %), а также коррекцию котировок «Алроса» (–1,0 %) и «НЛМК» (–1,9 %).

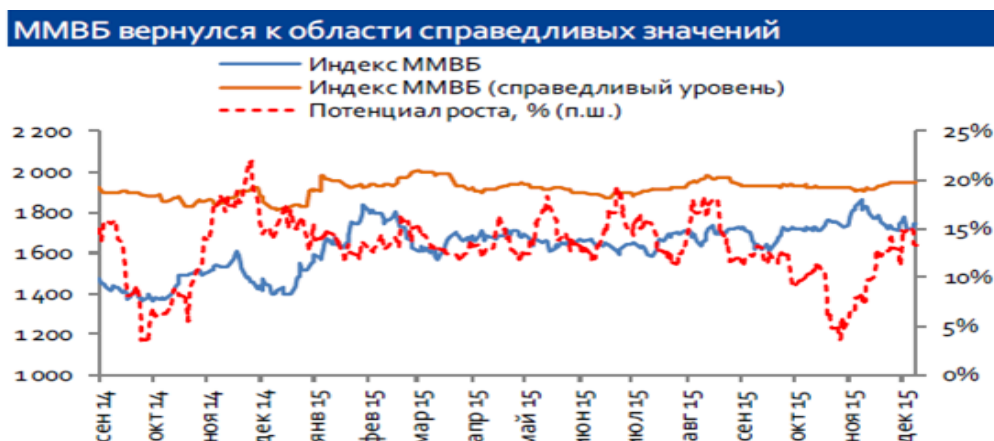
В целом, российский рынок ценных бумаг является перспективным и активно развивающимся, однако имеет и некоторые проблемы, в частности, он характеризуется низкой эффективностью рынка акций, что связано, возможно, с высокими рисками инвестиций в акции. Для того чтобы способствовать дальнейшему развитию российского рынка ценных бумаг, необходимо принятие следующих мер:

- разработка новой концепции рынка ценных бумаг, отвечающего национальным интересам страны;
- совершенствование законодательной базы и строгий контроль над соблюдением действующего законодательства;
- обеспечение информационной прозрачности рынка ценных бумаг;
- недопущение ущемления прав инвесторов и обеспечение их финансовой безопасности.

#### ***Список использованной литературы и электронных источников***

1. Московская биржа [Электронный ресурс]. – Режим доступа : <http://moex.com> (дата обращения: 22.02.2016).
2. Новости и аналитика [Электронный ресурс]. – Режим доступа : <http://www.finanz.ru> (дата обращения: 22.02.2016).
3. РосБизнесКонсалтинг. Портал Quote.rbc.ru [Электронный ресурс]. – Режим доступа : <http://quote.rbc.ru/research/?arefr=true> (дата обращения: 23.12.2015).
4. Тахаутдинова, С.С. Рынок ценных бумаг и его роль в экономике России [Текст] // Наука, техника и образование. – 2015. – № 5 (11). – С.117–118.
5. Центральный банк Российской Федерации [Электронный ресурс]. – Режим доступа : <http://www.cbr.ru> (дата обращения: 22.02.2016).

***Е.В. Жукова***

### **ОСОБЕННОСТИ УЧЕТА ПОЖЕРТВОВАНИЙ ДЛЯ ЦЕЛЕЙ НАЛОГООБЛОЖЕНИЯ ПРИБЫЛИ (НА ПРИМЕРЕ НКО)**

*некоммерческие организации, НКО, налогообложение НКО, отдельный учет, учет для целей налогообложения, налог на прибыль.*

Независимо от того, на каком режиме налогообложения находится некоммерческая организация (НКО), она является плательщиком ряда налогов при наличии объекта налогообложения<sup>1</sup>. Некоммерческим организациям следует серьезно подходить к формированию учетной политики для целей налогообложения, поскольку вопросы, связанные с налогообложением НКО, являются одними

---

<sup>1</sup> Жукова Е.В. Учет налога на имущество некоммерческими организациями в Рязанской области // Информатизация населения Рязанской области: состояние, проблемы и перспективы (социально-экономический аспект) : материалы Междунар. науч.-практ. конф., 20 мая 2014 г., г. Рязань / отв. ред. В.Н. Дронов ; Ряз. ин-т экономики НОУ ВПО С.-Петерб. ун-т управления и экономики, М.-во пром., инновацион. и информ. технологий Ряз. обл., Ин-т социал.-экон. проблем народонаселения РАН, Совет муницип. образований Ряз. обл. Рязань, 2014. С. 221.

из самых сложных, а ситуации, с которыми сталкиваются организации в практической деятельности, порой носят неоднозначное толкование и, как следствие, вызывают неясности, сомнения, противоречия и споры между налогоплательщиками, налоговыми, судебными и другими органами – все это является следствием наличия и функционирования очень большого количества организационно-правовых форм НКО, направлений их деятельности и неучет специфики некоммерческого сектора экономики в большинстве глав НК РФ<sup>2</sup>. В рамках нашей статьи рассмотрим вопрос, касающийся особенностей учета некоммерческими организациями пожертвований для целей налогообложения прибыли.

Одной из основных особенностей исчисления, а также уплаты налога на прибыль является право некоммерческими организациями, обусловленное целым рядом оговорок и дополнительных требований, не облагать вышеупомянутым налогом целевое финансирование и целевые поступления. В общем случае некоммерческие организации рассчитываются по налогу на прибыль, начисляемому на доходы от предпринимательской деятельности, как и другие виды организаций. В ст. 249 и 250 НК РФ прописаны конкретные случаи возникновения налоговой базы по налогу на прибыль в деятельности НКО. Так, к ним относятся, например, доходы от реализации, т. е. полученные от продажи товаров (работ, услуг), основных средств, материалов и др., а также внереализационные доходы, а именно проценты, начисляемые на остаток на расчетном счете, на депозитные вклады, доходы в виде положительной курсовой разницы (кроме переоценки выданных/полученных авансов), доходы от излишков ТМЦ и прочего имущества, выявленных в ходе инвентаризации, доходы, полученные в качестве целевого финансирования и целевых поступлений, но не использованные по целевому назначению и др. Но если же, как уже было отмечено выше, средства были получены некоммерческой организацией в виде целевого финансирования и целевых поступлений на содержание НКО и ведение уставной деятельности, то она освобождается от уплаты от налога на прибыль. В гл. 25 ст. 251 НК РФ ведется раскрытие понятий «целевое финансирование» и «целевые поступления» в целях налогообложения. Такие условия по отношению к целевым средствам, как безвозмездное получение, целевое использование в указанные сроки на содержание НКО или же на ведение уставной деятельности, а также отдельный учет этих средств, – в обязательном и полном порядке должны быть соблюдены организацией в интересах невключения указанных выше доходов в налогооблагаемую базу по налогу на прибыль. Подобного рода информацию раскрывают и письма Минфина России от 16 марта 2015 года № 03-03-10/13805<sup>3</sup> и от 30 июля 2015 года № 03-03-06/4/44055<sup>4</sup>. Параллельно заметим, что письма не содержат правовых норм или общих правил, направленных на конкретизацию нормативных предписаний и, к тому же, не являются нормативно-правовыми актами, они лишь носят информационно-разъяснительный характер по вопросам применения законодательства Российской Федерации, и не являются препятствием к руководству нормами законодательства о налогах и сборах и бухгалтерскому учету.

---

<sup>2</sup> Жукова Е.В. Основные особенности налогообложения и организации бухгалтерского учета в НКО // Бухгалтерский учет, анализ и контроль в современных условиях. Рязань : Федер. гос. бюджет. образоват. учреждение высш. проф. образования «Ряз. гос. ун-т имени С.А. Есенина», 2014. С. 75

<sup>3</sup> Письмо Минфина России от 16 марта 2015 г. № 03-03-10/13805 // СПС «Гарант».

<sup>4</sup> Письмо Минфина России от 30 июля 2015 г. № 03-03-06/4/44055 / СПС «Гарант».

Перечень поступлений, относящихся к категории целевых, приведен в пп. 14 п. 1 ст. 251 НК РФ<sup>5</sup>, и является полным и исчерпывающим. Некоммерческим организациям следует обратить внимание на то, что при получении средств целевого характера недостаточно наличия только формулировки «целевое финансирование» или «целевые поступления», необходимо наличие указания в договоре дарения (пожертвования) вида поступления, не противоречащего перечню, установленного ст. 251 НК РФ, т. е. на общественно полезные цели. В противном случае полученные/переданные средства налоговыми органами будут расценены как внереализационные доходы (п. 8 ст. 250 НК РФ).

Уточним для наглядности, какие же поступления не учитываются при формировании налоговой базы по налогу на прибыль: если рассматривать целевые средства в соответствии с НК РФ, то их можно выделить в две группы: 1) средства целевого финансирования; 2) целевые поступления. К наиболее распространенным видам доходов, причисляемым к средствам целевого финансирования, можно отнести гранты, а к целевым поступлениям, ориентированным на содержание некоммерческих организаций и ведение ими уставной деятельности и используемым по назначению – вступительные и членские взносы, пожертвования, доходы в виде безвозмездно полученных некоммерческими организациями работ (услуг).

Так, один из видов целевых средств, относящихся к целевым поступлениям, – пожертвование, – и является объектом нашего исследования в рамках данной статьи.

Пожертвование, согласно ст. 582 ГК РФ<sup>6</sup>, – это дарение вещи/права в общепользных целях. При передаче/получении пожертвования жертвователь/жертвополучатель могут соответственно получить льготу. Пожертвование может быть передано кем угодно: и коммерческой, и некоммерческой организацией, иностранным юридическим или физическим лицом и др. При передаче этого вида целевых поступлений некоммерческой организации жертвователь (в соответствии со ст. 582 НК РФ) может, но не обязан, обозначить направление использования данного имущества.

Теперь о праве на получение пожертвования. В настоящее время все некоммерческие организации (ст. 582 ГК РФ, ст. 26 Закона № 7-ФЗ «О некоммерческих организациях»), кроме потребительских кооперативов, а также государственных и муниципальных учреждений, владеют правом получения пожертвования для общественно полезной деятельности и невключения их в налогооблагаемую базу по налогу на прибыль.

Наиболее насущным вопросом для НКО-налогоплательщика, по мнению автора, является не то, кто имеет право получить пожертвование, а то, какие цели должны быть указаны в договоре, определяющие направления использования данных целевых средств.

Законодательство РФ указывает, что общепользные цели – это основополагающее условие передачи и использования пожертвования, не раскрывая при этом перечня самих целей. Целесообразно будет отнести к таковым цели создания НКО образования, медицины, науки, культуры и др.

---

<sup>5</sup> Налоговый кодекс Российской Федерации, части I и II (ред. от 01 декабря 2007 г.) // СПС «Гарант».

<sup>6</sup> Гражданский кодекс Российской Федерации (ред. от 05 мая 2014 г.) // СПС «Гарант».

### *Раздельный учет.*

Еще раз отметим, что целевые поступления (в частности, пожертвования) будут признаны таковыми для целей налогового учета лишь в случае ведения некоммерческой организацией-жертвополучателем раздельного учета целевых поступлений по программам и доходов/расходов по внеуставной деятельности, т. е. деятельности, приносящей доход (если таковая имеет место).

Так, в целях обобщения информации по целевым доходам и расходам некоммерческие организации используют счет 86 «Целевое финансирование». По кредиту данного счета отражают пожертвования и иные целевые средства, направленные на финансирование уставной деятельности организации (Дт 51, 50, 52 – Кт 76, Дт 76 – Кт 86).

В случае, если пожертвования были получены не в денежной, а материально-вещественной форме, то в бухгалтерском учете НКО делают следующие записи: Дт 08, 10, 41 – Кт 76, Дт 76 – Кт 86.

Поскольку НКО ведут учет методом начисления, следовательно, должны не только отражаться полученные средства, но и начисляться на запланированную дату получения (в соответствии с договором пожертвования):

- на предполагаемую дату получения средств Дт 76 – Кт 86;
- только после получения денег Дт 51, 50, 52 – Кт 76.

В случае же неведения некоммерческой организацией раздельного учета, полученные ею пожертвования могут быть рассмотрены налоговыми органами в качестве внереализационных доходов. Тот же исход повлечет за собой ситуация использования организацией целевых средств вразрез с указанными целями и направлениями (ст. 251 НК РФ).

В соответствии со ст. 272 НК РФ расходы, по отношению к которым не предоставляется возможности четкого разграничения и отнесения их к какому-то конкретному виду деятельности, должны быть распределены пропорционально доле соответствующего дохода в суммарном объеме всех доходов налогоплательщика.

В случае поступления в НКО денежных средств в виде наличности, необходимо оформить ПКО, номер и дата оформления которого, а также оприходованная сумма должны быть занесены в Кассовую книгу.

В случае перечисления пожертвования через банк, бухгалтерия НКО приходуется денежные средства на основе банковской первичной документации – банковской выписки и платежного поручения.

Акт приема-передачи оформляется в случае поступления в НКО пожертвования в виде имущества, которое должно быть оприходовано по рыночной стоимости, определяемой или по ценам самостоятельно приобретаемого организацией такого же или подобного имущества, или прибегнув к помощи стороннего эксперта-оценщика.

Если в договоре пожертвования указана обязанность составления и представления жертвователю отчета об использовании целевых средств, то жертвополучатель обязан его оформить, и наоборот (письмо Минфина России от 03 июня 2013 года № 03-03-0684820195<sup>7</sup>).

Нередки случаи получения некоммерческой организацией анонимного пожертвования, тогда в качестве подтверждения источника поступления выступа-

---

<sup>7</sup> Письмо Минфина России от 03 июня 2013 г. № 03-03-0684820195 // СПС «Гарант».

ет акт о принятии анонимного пожертвования на содержание и ведение уставной деятельности, форма которого должна быть приложена к приказу об учетной политике. Поскольку этот документ относится к разряду первичных, форма которого не указана в альбомах унифицированных форм, следовательно, в соответствии с законом № 402-ФЗ «О бухгалтерском учете», он должен содержать обязательные реквизиты, прописанные в данном законе.

В практической деятельности некоммерческие организации часто сталкиваются с вопросами, касающимися возможности использования пожертвований на содержание организации, в том числе на заработную плату персонала НКО (и не только административно-управленческого персонала), на уплату налогов, на покупку канцтоваров, содержание помещений и др. По нашему мнению, такие направления использования средств (пожертвований) имеют место быть, но при условии определения деятельности некоммерческой организации как общепользуемой. К тому же, некоммерческим организациям следует обратить внимание на то, что нецелесообразно использовать такие формулировки направлений расходования целевых средств, как «пожертвование на содержание организации», «пожертвование на уплату налогов», поскольку ни содержание организации, ни уплата налогов как таковые не являются общепользуемыми целями.

Арбитражной практике, к примеру, известен такой случай, когда полученное некоммерческой организацией пожертвование было направлено на выдачу заработной платы. От юридических лиц по договору пожертвования НКО получила денежные средства, по отношению к которым было указано их целевое использование – на выплату заработной платы. Данное пожертвование не было учтено в составе доходов, чему воспротивилась налоговая инспекция, расценивающая направление их расходования как не связанное с ведением уставной деятельности, и, как следствие, оштрафовала организацию за недоплату налога на прибыль. При обращении НКО в суд арбитры поддержали налогоплательщика. В данной ситуации полученные некоммерческой организацией пожертвования, по мнению суда, полностью отвечают признакам целевых поступлений, поскольку данное пожертвование направлено на содержание НКО, так как выплата заработной платы – неотъемлемый аспект функционирования любой структуры, средства отвечают признакам целевых поступлений (включены в закрытый перечень – в соответствии с п. 2 ст.251 НК РФ), ведется отдельный учет доходов и расходов и средства потрачены на указанные в договоре цели. Таким образом, суд признал неправомочность действий налоговой инспекции. Невыполнение хотя бы одного из этих пунктов повлекло бы за собой прямо противоположный исход – отнесение данных средств к внереализационным доходам.

Рассматривая данную ситуацию, автор поддерживает сторону налоговых органов, поскольку, как и рассматривалось выше, само по себе содержание организации и выплата заработной платы не являются общепользуемыми целями.

Небезынтересным является и такой вариант получения пожертвования некоммерческой организацией (например, саморегулируемой организацией, союзами и ассоциациями, некоммерческими партнерствами), которая была учреждена с целью реализации интересов коммерческих организаций. Такие НКО вполне имеют право получить пожертвования, но вот избежать налогообложения здесь не удастся.

Таким образом, мы видим, что на практике НКО при получении пожертвования часто сталкивается с вопросами, вызывающими неоднозначное их истолкование, как самими налогоплательщиками, так и представителями налоговых органов, и даже судом. Поэтому, если целью некоммерческой организации является невключение целевых средств в налогооблагаемую базу, ей следует очень внимательно подходить к этому вопросу, учитывать не только указания налогового, бухгалтерского, гражданского законодательства, но и все тонкости документального оформления.

### *Список использованной литературы*

1. Гражданский кодекс Российской Федерации (ред. от 05 мая 2014 г.) [Электронный ресурс] // СПС «Гарант».
2. Жукова, Е.В. Основные особенности налогообложения и организации бухгалтерского учета в НКО [Текст] // Бухгалтерский учет, анализ и контроль в современных условиях. – Рязань : Федер. гос. бюджет. образоват. учреждение высш. проф. образования «Ряз. гос. ун-т имени С.А. Есенина», 2014.
3. Жукова, Е.В. Учет налога на имущество некоммерческими организациями в Рязанской области [Текст] // Информатизация населения Рязанской области: состояние, проблемы и перспективы (социально-экономический аспект) : материалы Междунар. науч.-практ. конф., 20 мая 2014 г., г. Рязань / отв. ред. В.Н. Дронов ; Ряз. ин-т экономики НОУ ВПО С.-Петерб. ун-т управления и экономики, М.-во пром., инновацион. и информ. технологий Ряз. обл., Ин-т социал.-экон. проблем народонаселения РАН, Совет муницип. образований Ряз. обл. – Рязань, 2014.
4. Налоговый кодекс Российской Федерации, части I и II (ред. от 01 декабря 2007 г.) [Электронный ресурс] // СПС «Гарант».
5. О бухгалтерском учете [Электронный ресурс] : федер. закон от 06 декабря 2011 г. № 402-ФЗ (в ред. от 04 ноября 2014 г.) [Электронный ресурс] // СПС «Гарант».
6. Письмо Минфина России от 03 июня 2013 г. № 03-03-0684820195 [Электронный ресурс] // СПС «Гарант».
7. Письмо Минфина России от 16 марта 2015 г. № 03-03-10/13805 [Электронный ресурс] // СПС «Гарант».
8. Письмо Минфина России от 30 июля 2015 г. № 03-03-06/4/44055 [Электронный ресурс] // СПС «Гарант».

*К.А. Жулева*

## **СОВРЕМЕННОЕ СОСТОЯНИЕ И РАЗВИТИЕ САНАТОРНО-КУРОРТНОЙ СФЕРЫ В РЕГИОНЕ**

*рекреационные ресурсы, рекреация, санаторно-курортная сфера, проблемы развития , санаторно-оздоровительный туризм.*

Важное место среди отраслей социальной сферы национальной экономики принадлежит активному отдыху населения (рекреации). Устойчивое развитие сферы рекреации и туризма рассматривается рядом международных организаций, зарубежными и отечественными исследователями как фактор устойчивого развития страны и региона. Эффективное использование рекреационных ресурсов способствует восстановлению и укреплению здоровья людей, снижению преждевремен-

ной смертности, увеличению средней продолжительности жизни и ее качества, что может рассматриваться как дополнительное инвестирование в здоровье человека.

В наше время проблема развития рекреационных ресурсов чрезвычайно важна и актуальна, так как в связи с усилением интенсификации производственных процессов и ухудшением экологического состояния окружающей среды снижаются параметры здоровья населения. Следствием данных тенденций является рост потребности в рекреации – восстановлении сил человека, израсходованных в процессе труда, и соответственно в деятельности, направленной на создание рекреационных пространств (туристских центров и/или курортов).

Успешному развитию лечебно-оздоровительного туризма в России способствуют:

- благоприятные климатические условия (вторая зона ультрафиолетового излучения – благоприятная);
- наличие в области лечебных природных факторов (минеральные источники и лечебные грязи, хвойные леса);
- наличие медицинской базы и кадров, отвечающих современным требованиям.

В данной статье остановимся подробнее на одном из направлений туризма – санаторно-курортной сфере.

В Центральной России Рязанская область по праву считается одной из самых благоприятных для развития отдыха, лечения и туризма.

Основными направлениями туризма в области являются отдых в природной среде, культурно-познавательный туризм, санаторно-курортное лечение, активный и экологический туризм, паломничество. В Рязанской области отмечается устойчивый спрос на культурно-познавательный, санаторно-курортный и активный отдых<sup>1</sup>.

По мнению специалистов, регион способен принимать без ущерба для окружающей среды до трех миллионов туристов в год.

Санаторно-оздоровительный комплекс Рязанской области представлен 37 предприятиями, из них: базы отдыха – 30 единиц, санатории – 7 единиц<sup>2</sup>.

Развитие санаторно-курортной сферы Рязанской области можно оценить по общему объему платных услуг населению, в том числе санаторно-оздоровительных, в динамике за 2000–2014 годы (табл. 1 и рис. 1 и 2)<sup>3</sup>.

*Таблица 1*

Общий объем платных услуг населению Рязанской области, в том числе санаторно-оздоровительных, в динамике за 2000–2014 годы

Показатели	2000	2005	2010	2011	2012	2013	2014
Платные услуги – всего, млн руб.	2 172,0	10 700,2	27 072,5	30 230,5	32 290,7	33 529,2	36 133,9
в том числе санаторно-оздоровительные	30,7	145,5	231,0	250,7	313,2	334,5	383,6
удельный вес, %	1,41	1,36	0,85	0,83	0,97	1,01	1,06

<sup>1</sup> Министерство экономического развития и торговли Рязанской области. URL : <http://mineconom.ryazangov.ru/>

<sup>2</sup> Территориальный орган Федеральной службы государственной статистики по Рязанской области. URL : <http://ryazan.gks.ru/>

<sup>3</sup> Там же.





Рис. 1. Объем санаторно-оздоровительных услуг населению Рязанской области за 2000–2014 годы

Анализ показывает, что за период 2000–2014 годов наблюдается рост объема санаторно-оздоровительных услуг в Рязанской области, что само по себе следует оценить положительно. Вместе с тем, следует отметить, что в 2000–2011 годах наблюдалось неуклонное снижение удельного веса санаторно-оздоровительных услуг в общем объеме платных услуг, и только в 2012 году был отмечен рост данного показателя (рис. 2).

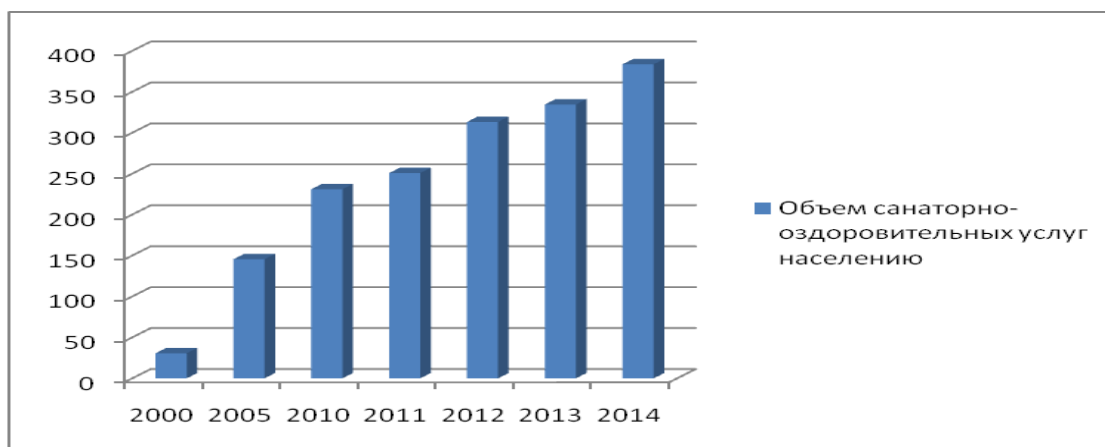

Рис. 2. Удельный вес санаторно-оздоровительных услуг населению Рязанской области в общем объеме платных услуг за 2000–2014 годы

Далее сопоставим темпы роста санаторно-оздоровительных услуг и всех платных услуг в Рязанской области в 2000–2014 годах (табл. 2 и рис. 3).

Таблица 2

Темпы роста санаторно-оздоровительных услуг и всех платных услуг в Рязанской области в 2000–2014 годы, в %

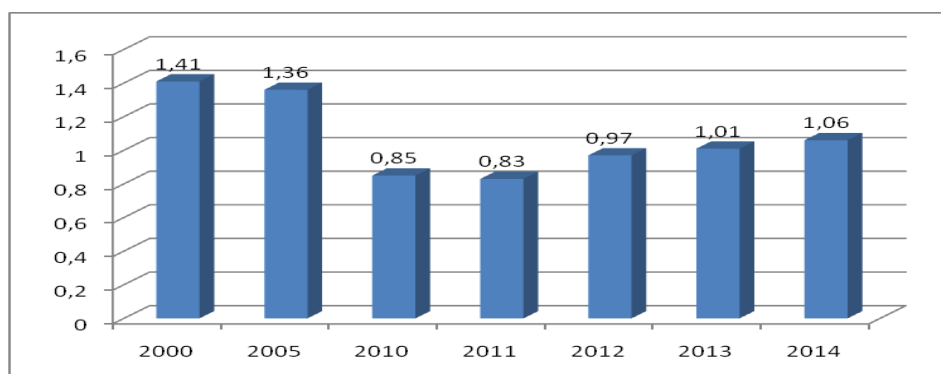
	В процентах к предыдущему году (индекс физического объема)						
	2000	2005	2010	2011	2012	2013	2014
Платные услуги	99,8	104,0	112,2	101,4	102,3	103,8	107,7
санаторно-оздоровительные	26,6	107,4	99,2	102,7	107,5	106,8	114,6



Рис. 3. Темпы роста санаторно-оздоровительных услуг и всех платных услуг в Рязанской области в 2000–2014 годы, в %

Начиная с 2011 года, стало наблюдаться превышение темпов роста санаторно-оздоровительных услуг над темпами роста всех платных услуг, что позволяет сделать вывод о некотором оживлении санаторно-курортной сферы региона.

Анализ показывает, что значение санаторно-курортной сферы для экономики Рязанской области остается незначительным, что требует реализации комплекса мероприятий по активизации ее дальнейшего развития.

Основными факторами, сдерживающими развитие санаторно-курортной сферы в Рязанской области, являются:

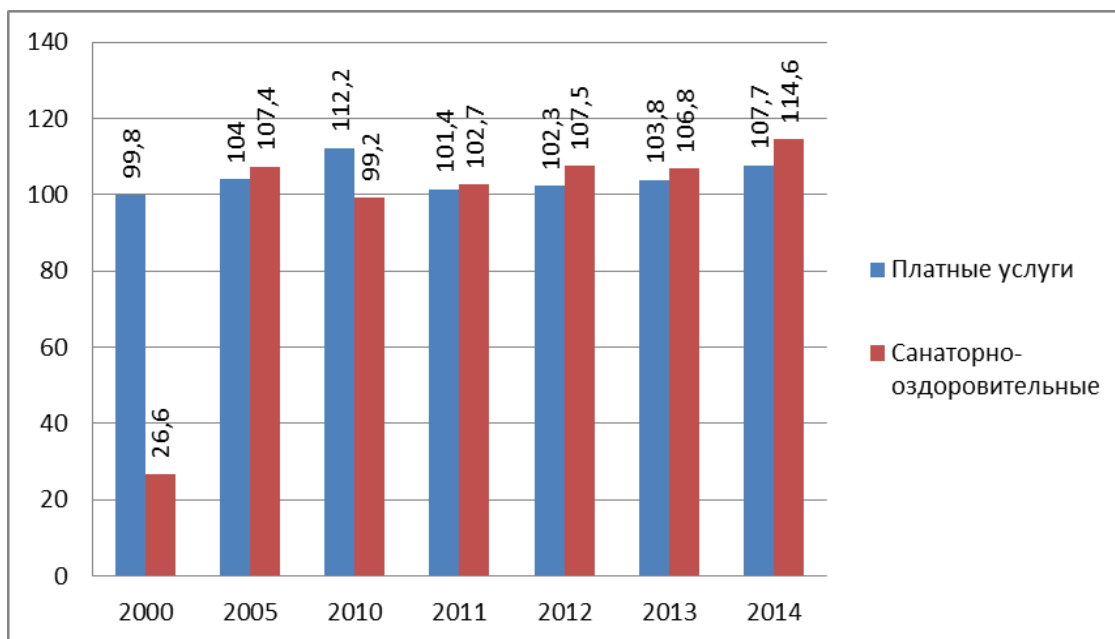
- относительно высокая стоимость санаторно-курортных путевок;
- недостаточность маркетинговых мероприятий по продвижению регионального туристского продукта на российских и международных туристских рынках;
- снижение внимания государства к проблемам санаторно-курортной сферы;
- ликвидация системы направления на курорт по линии социального страхования работников и членов их семей;
- устаревание лечебной и материально-технической базы ряда курортов;
- недостаточный объем инвестиций в развитие и модернизацию региональной туристской индустрии<sup>4</sup>.

Частично минимизировать сдерживающие факторы развития туризма позволило использование кластерного подхода в создании туристской инфраструктуры. С 2010 по 2013 год в регионе действовала долгосрочная целевая программа «Развитие внутреннего и въездного туризма в Рязанской области на 2010–2016 годы», которая подтвердила эффективность применения программно-целевого метода для решения проблем в сфере туризма.

<sup>4</sup> Правительство Рязанской области. URL : <http://www.ryazanreg.ru>

В рамках долгосрочной целевой программы началась реализация крупнейшего инвестиционного проекта в сфере туризма «Создание туристско-рекреационного кластера “Рязанский”, Рязанская область».

В то же время сохраняются проблемы, которые требуют дальнейшего решения программно-целевым методом, так как это позволит обеспечить эффективное решение вопросов в сфере туризма, реализуемых за счет средств федерального и областного бюджетов.

30 октября 2013 года постановлением Правительства Рязанской области № 346 была утверждена Государственная программа Рязанской области «Развитие внутреннего и въездного туризма на 2014–2018 годы».

Целью Программы является создание условий для развития сферы внутреннего и въездного туризма в Рязанской области.

Планируется, что реализация Программы позволит к концу 2018 года по сравнению с 2012 годом достичь следующих показателей социально-экономической эффективности:

- создание новых рабочих мест до 1500 ед.;
- привлечение инвестиций в туристскую инфраструктуру в размере 1,5 млрд руб.;
- увеличение поступлений в бюджеты всех уровней;
- совершенствование и расширение туристской инфраструктуры;
- создание комфортной информационной среды;
- повышение качества туристских услуг<sup>5</sup>.

Таким образом, Рязанская область обладает высоким рекреационным потенциалом, который, однако, используется не в полной мере. Эффективное решение проблем в санаторно-курортной сфере способствовало бы развитию региона и повышению его конкурентоспособности.

#### *Список использованной литературы и электронных источников*

1. Министерство экономического развития и торговли Рязанской области [Электронный ресурс]. – Режим доступа : <http://mineconom.ryazangov.ru/>
2. Правительство Рязанской области [Электронный ресурс]. – Режим доступа : <http://www.ryazanreg.ru>
3. Территориальный орган Федеральной службы государственной статистики по Рязанской области [Электронный ресурс]. – Режим доступа : <http://ryazan.gks.ru/>

***В.М. Зайцев***

## **ДЕМОГРАФИЧЕСКИЕ ОСОБЕННОСТИ ПОВЕДЕНИЯ НАСЕЛЕНИЯ НА РЫНКЕ БАНКОВСКИХ УСЛУГ РЕГИОНА**

*демографические особенности, банковские услуги, нейронная сеть Кохонена, кластеризация, сегментирование рынка.*

---

<sup>5</sup> Правительство Рязанской области. URL : <http://www.ryazanreg.ru>

Решение проблемы вовлечения средств населения в банки, а также совершенствование их взаимоотношений с клиентами и успешного продвижения банковских услуг в массы возможно только при наличии адекватной достоверной информации о потенциальном потребителе, его социально-демографических особенностях.

Одной из основных работ, изучающих влияние социально-демографических характеристик индивидуума на его поведение, стала работа М. Карана “Quality in the financial sector from the perspective of consumer credits by socioeconomic and demographic characteristics”. В ней исследовалось, как социально-экономические и демографические характеристики домохозяйств влияют на кредитоспособность. Автор пришел к выводу о том, что возраст главы семьи связан с кредитоспособностью, а когда глава семьи женщина, вероятность некредитоспособности домашнего хозяйства вырастает в 1,3 раза. Кроме того, уровень образования главы семьи положительно сказывается на кредитоспособности домохозяйства<sup>1</sup>.

Экономист Биз-Хуп в своей работе “The significance of demographic factors on key-indicator variables of consumer credit decisions” ставил задачей оценить влияние социально-демографических характеристик потребителя на решение о взятии кредита. Автор использовал три переменные, а именно пол, возраст и образование. Исследование показало, что демографические показатели играют определяющую роль в принятии решения о взятии кредита со стороны заемщика<sup>2</sup>.

В исследовании “Clustering modelling for assessing and predicting household acquisitions of financial products” авторы ставили целью определить зависимости между составом портфеля банковских продуктов, который имеет индивид, и его социально-демографическими характеристиками. Проведенный анализ позволил выявить значимое влияние демографических характеристик на спрос с их стороны на продукты банка<sup>3</sup>.

В данной статье на основе последнего исследования была предпринята попытка выявления различий в зависимости от степени актуальности банковской услуги для каждой группы населения в Рязанской области. В качестве метода для проведения аналитического исследования была использована программы Deductor, а именно нейронная сеть Кохонена, которая является действенным средством для проведения многоцелевых анализов баз данных<sup>4</sup>.

Результаты опроса перед загрузкой в программу Deductor были закодированы следующим образом (табл. 1.).

В результате настройки и подбора ряда параметров, а также визуального анализа специального шаблона, показывающего степень различимости кластеров, программа выделила четыре кластера, различающихся между собой по социально-демографическим характеристикам. На рисунке 1 показана полученная карта, на которой кластеры окрашены различными цветами.

---

<sup>1</sup> Karan M. Quality in the financial sector from the perspective of consumer credits by socioeconomic and demographic characteristics // Total Quality Management. 2013. Vol. 23. P. 1453–1463.

<sup>2</sup> Biza-Khupe S. The significance of demographic factors on key-indicator variables of consumer credit decisions // Far East Journal of Psychology and Business. 2013. Vol. 3. P. 15–25.

<sup>3</sup> Pass L. Clustering modelling for assessing and predicting household acquisitions of financial products / L. Pass, J. Vermunt, T. Bijmolt // Journal of the Royal Statistical Society. 2012. Vol. 170. P. 955–974.

<sup>4</sup> Официальный сайт Территориального органа Федеральной службы государственной статистики по Рязанской области. URL : <http://ryazan.gks.ru/>

## Кодирование признаков

Признак	Оценочные шкалы признаков
Пол	мужской – 1; женский – 2
Возраст	1 – 18–24; 2 – 25–34; 3 – 35–44; 4 – 45–59; 5 – 60+
Образование	1 – неполное среднее; 2 – среднее; 3 – среднее специальное; 4 – высшее неоконченное; 5 – высшее
Занятость	1 – пенсионер; 2 – студент; 3 – временно не работаю; 4 – стабильная работа; 5 – занят(а) домашним хозяйством
Уровень доходов	1 – ниже среднего; 2 – средний; 3 – выше среднего
Оцените, насколько актуальна для Вас каждая приведенная банковская услуга	1 – совершенно не актуальна; 2 – весьма неактуальна; 3 – ни то, ни другое; 4 – весьма актуальна; 5 – наиболее актуальна



Рис. 1. Кластеризация в программе Deductor

Данные, полученные на основе кластеризации в программе Deductor

Кластеры	Возраст	Образование	Доход	Занятость	Пол
1 кластер (27,5 %)	2,8	3,6	3,3	3,3	1,2
2 кластер (25 %)	4,0	1,7	0,8	0,8	1,2
3 кластер (22,5 %)	2,8	2,8	2,6	2,8	1,2
4 кластер (25 %)	1,1	2,1	2,3	2,3	1,2

Таким образом, на основе таблицы можно сделать вывод, что представители первого кластера (22 человека) находятся в возрасте от 35 до 59 лет, имеют высшее образование, имеют хорошую работу и стабильны в получении заработка

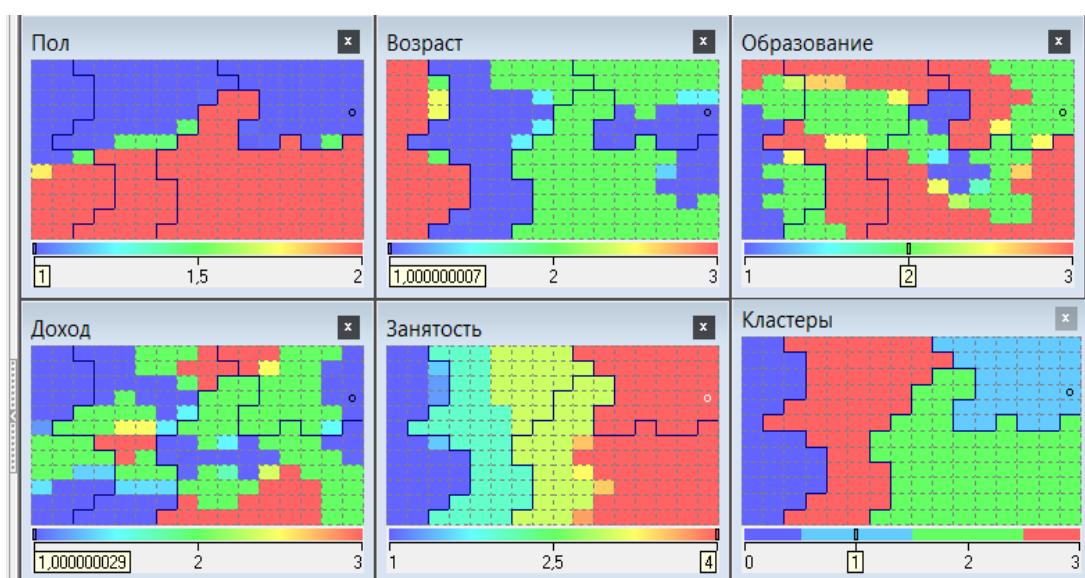
выше среднего. Во втором кластере (20 человек) соответственно представлены люди старше 60 лет, причем доля лиц с уровнем дохода ниже прожиточного минимума в этом кластере существенно больше, чем в среднем по кластерам. Третий кластер (22 человека) в большинстве своем образован трудоспособными людьми со средним уровнем дохода в возрасте 45–59 лет с высшим и средним специальным уровнем образования. И, наконец, к четвертому кластеру (20 человек) следует отнести студентов и молодежь в возрасте от 18–24 лет со средним уровнем дохода и преимущественно с высшим и неоконченным высшим образованием.

На основе выполнения всех соответствующих расчетов были получены коэффициенты предпочтения банковских услуг каждым кластером. Результаты представлены в следующей таблице (табл. 3).

Таблица 3

Коэффициенты предпочтения банковских услуг  
жителями Рязанской области

Банковские услуги	Кластеры				В среднем по выборке
	Пассивные пользователи		Активные пользователи		
	1 кластер	2 кластер	3 кластер	4 кластер	
Вклад до востребования	4,1	3,3	3,55	3,65	3,65
Оплата услуг (ЖКХ и т.п.)	4,65	4,15	4,55	4,45	4,45
Срочный депозит	4,35	4,15	3,35	3,5	3,84
Дебетовая карта	3,95	2,6	3,95	4,9	3,85
Кредитная карта	4,05	2	3,45	3,76	3,32
Потребительский кредит	4,2	1,8	3,55	4,3	3,46
Ипотечный кредит	3,3	1,65	2,75	4,2	2,98
Автомобильный кредит	4,25	1,5	2,95	4,5	3,30
Аренда сейфа	2,75	1,65	2,45	1,65	2,13
Инвестиционные услуги	3,55	1,2	2,2	3,15	2,53
Интернет-банкинг	3,95	1,8	2,95	4,7	3,35
Мобильный банк	4,15	2,3	3,8	4,8	3,76
Обмен валюты	3,85	1,9	2,75	3,75	3,06

В качестве заемщиков в Рязанской области выступают люди средней возрастной группы (56 % от общего числа заемщиков), практически одинаково мужчины и женщины (46 % и 54 % соответственно). В большинстве своем пользователи кредита имеют высшее или незаконченное высшее образование (41 %); относят себя к людям среднего достатка (47 % от общего числа имеющих кредит).

Наибольшее количество оформленных кредитов приходится на покупку автомобиля (40 %), приобретение в кредит недвижимости (20 %), дорогостоящих вещей длительного пользования (21 %) и обеспечение неотложных нужд или непредвиденных семейных трат (18 %). Менее востребованы кредиты на развитие бизнеса (4 %) и на решение социальных проблем, т.е. на образование и лечение (2–3 %).

Наиболее активно кредит на покупку квартиры, строительство жилья и на лечение оформляют женщины. Займы на развитие бизнеса чуть чаще берут мужчины. По остальным целям предпочтения мужчин и женщин идентичны.

Молодые люди (от 18 до 34 лет) и лица среднего возраста (до 60 лет), в отличие от пожилых людей, охотнее приобретают в кредит дорогие товары длительного пользования, более активно используют ипотеку и образовательные кредиты. Одновременно займам на развитие бизнеса, а также на финансирование непредвиденных трат чаще других отдают предпочтение граждане в возрасте активной зрелости (34–59 лет).

Текущие заемщики достаточно ответственно подходят к своим кредитным обязательствам. В данном аспекте кредитного поведения чуть более дисциплинированы женщины и лица среднего и старшего возраста. Кроме того, с ростом величины располагаемых денежных доходов и уровня образования снижается вероятность неплатежа.

К сберегателям в регионе относятся лица среднего и старшего возраста (80 % от общего числа сберегателей), принадлежащие к среднеобеспеченным и высокодоходным слоям населения. Гендерный признак не влияет на периодичность формирования сбережений, однако отмечается дифференциация этого аспекта сберегательного поведения в зависимости от уровня образования. Более образованные склонны к сбережениям.

Анализ данного аспекта по уровню образования показал, что сберегатели с высшим и послевузовским образованием активнее используют инвестиционные финансовые инструменты (акции, паи, страховые полисы), в то время как имеющие начальное или неполное среднее образование предпочитают наличные рубли (51 % против 35–39 % у лиц со средним и высшим образованием).

Таким образом, наиболее активным пользователем банковских услуг в Рязанском регионе в настоящее время является трудоспособное население с высшим образованием в возрасте 30–60 лет с доходом преимущественно выше среднего.

Предложенная методика исследования потребностей населения в области банковских услуг на основе карт Кохонена является стратегически важным и перспективным направлением деятельности аналитических отделов банков. Карты Кохонена могут стать незаменимым инструментом при решении аналитических и прогностических задач, определять содержательные характеристики поведения населения на рынке банковских услуг в регионе, прогнозировать и трансформировать полученные результаты в конкретные действия по удержанию, привлечению и активизации клиентов. На основе этих данных банк может «вести» клиентов на протяжении всей их жизни, своевременно предлагая те наборы продуктов и услуг, которые наиболее востребованы.

Такие классические задачи, как сегментирование рынка, профилирование клиентов и выбор целевых сегментов в процессе стратегического планирования, решаются на основе применения новых интеллектуальных технологий, в частности программы Deductor.

#### *Список использованной литературы и электронных источников*

1. Бурдастова, Ю.В. Социально-демографический анализ финансового поведения населения [Текст] // Инновации. Инвестиции. – 2013. – № 13.
2. Официальный сайт Территориального органа Федеральной службы государственной статистики по Рязанской области [Электронный ресурс]. – Режим доступа : <http://ryazan.gks.ru/>
3. Biza-Khupe, S. The significance of demographic factors on key-indicator variables of consumer credit decisions [Text] // Far East Journal of Psychology and Business. – 2013. – Vol. 3.
4. Karan, M. Quality in the financial sector from the perspective of consumer credits by socio-economic and demographic characteristics [Text] // Total Quality Management. – 2013. – Vol. 23.
5. Pass, L. Clustering modelling for assessing and predicting household acquisitions of financial products [Text] / L. Pass, J. Vermunt, T. Bijmolt // Journal of the Royal Statistical Society. – 2012. – Vol. 170.

*А.В. Захаров*

### **КОНТРОЛЬ И МЕТОДЫ РЕГУЛИРОВАНИЯ ВЛАЖНОСТИ ВОЗДУХА ПРИ ХРАНЕНИИ ТОВАРОВ НА СКЛАДАХ**

*режим хранения, влажность воздуха, методы осушения воздуха, влагопоглотители, экономическая эффективность.*

Вопросы хранения продовольственных и непродовольственных товаров в настоящее время приобретают важнейшее экономическое значение<sup>1</sup>. Хранение – этап технологического цикла товародвижения от выпуска готовой продукции до потребления, цель которого – обеспечение неизменности исходных свойств или их изменение с минимальными потерями за счет поддержания определенных параметров микроклимата – температуры, относительной влажности и подвижности воздуха<sup>2</sup>.

Режим хранения товаров, т.е. требования к температуре, влажности воздуха, его газовому составу, воздухообмену, освещенности и чистоте помещений регламентируется ГОСТами и СанПиНами.

Температура и относительная влажность воздуха – наиболее значимые показатели режима хранения. Температура воздуха, зависящая в первую очередь от климатических условий, играет важную роль в развитии микроорганизмов, являющихся главными возбудителями порчи пищевых продуктов<sup>3</sup>.

---

<sup>1</sup> Казанцева Н.С. Товароведение продтоваров. М. : Дашков и К°, 2007. Ч. 1.

<sup>2</sup> Торговое дело: экономика и организация : учеб. / под общ. ред. Л.А. Брагина, Т.П. Данько. М. : ИН-ФРА-М, 1997. 256 с.

<sup>3</sup> Казанцева Н.С. Товароведение продтоваров. М. : Дашков и К°, 2007. Ч. 1.



Причинами изменения влажности воздуха на складе могут служить выделение влаги из хранимых товаров, проникновение в помещение более влажного и теплого наружного воздуха, неисправности водопровода и канализации и т.п. Колебания относительной влажности воздуха на складе вызывают изменения влажности товаров, возникает угроза их порчи: картонная тара деформируется, сыпучие материалы слеживаются, древесина и ткани покрываются плесенью и гниют, металл ржавеет, испарители холодильных камер покрываются инеем.

Единой оптимальной температуры хранения для товаров (особенно для продовольственных) не существует ввиду многообразия их свойств. Для хранения товаров с высоким содержанием влаги (плоды, овощи, мясо) в складских помещениях следует поддерживать высокую относительную влажность воздуха – 80–95 %. Товары с невысокой влажностью (сахар, мука и др.), а также способные окисляться (жиры) следует хранить при невысокой относительной влажности воздуха – 65–75 % <sup>4</sup>.

Для хранения большинства непродовольственных товаров оптимальной считается температура 12 – 18 °С и относительная влажность воздуха 60 – 70 %.

Относительная влажность воздуха (ОВВ) – показатель, характеризующий степень насыщенности воздуха водяными парами, определяется как отношение действительного содержания водяных паров в определенном объеме воздуха к тому их количеству, которое необходимо для насыщения того же объема воздуха при одинаковой температуре.

Относительная влажность воздуха связана с температурой обратной зависимостью. С повышением температуры возрастает влагоемкость воздуха и, следовательно, снижается ОВВ.

Температуру и влажность воздуха контролируют с помощью термометров и гигрометров. При отклонении от параметров режима хранения принимают соответствующие меры. И если изменением температуры в помещении склада можно легко управлять при помощи отопления, а понижением влажности при помощи испарения воды, то удаление избытка влаги из воздуха – достаточно сложная техническая и экономическая задача.

Практика работы многих складов и хранилищ и исследования научных учреждений показывают, что с повышением влажности воздуха в помещениях можно успешно бороться и снижать влажность до оптимальных пределов.

В настоящее время применяется несколько методов снижения влажности воздуха.

Самым простым и доступным является вентиляция (естественная и механическая) помещений наружным воздухом, имеющим меньшую влажность. По многолетним наблюдениям <sup>5</sup> относительная влажность воздуха на территории Рязанской области в течение года колеблется от 45 до 100 %, что в некоторых случаях делает вполне пригодным данный метод, при этом необходимо учитывать, что вентиляцию необходимо проводить наружным воздухом, имеющим

---

<sup>4</sup> Казанцева Н.С. Товароведение продовольственных товаров. М. : Дашков и К°, 2007. Ч. 1.

<sup>5</sup> Статистика влажности воздуха за 2015 г., Рязань, Рязанская область // Статистика городов России. URL : [http://www.atlas-yakutia.ru/weather/2015/hum/rjazan\\_hum\\_2015.php](http://www.atlas-yakutia.ru/weather/2015/hum/rjazan_hum_2015.php)

меньшую не относительную, а абсолютную влажность, в противном случае влажность воздуха внутри помещения может возрасти.

При всей простоте и дешевизне данного способа его недостатками являются: зависимость от климатических условий, потеря тепла вместе с удаляемым воздухом, затраты энергии на обработку подаваемого воздуха, невозможность реализации данного способа в морозильных камерах и местах с постоянной высокой влажностью (близкое расположение рек, озер и т.д.).

Осушение воздуха твердыми поглотителями – сорбентами (древесные опилки, негашеная известь, силикагель) <sup>6</sup>. Для этого твердые поглотители влаги в открытых ящиках или мешках из нетканого материала расставляют внутри помещения склада и после того, как они достигают расчетной влажности, их использование для осушки воздуха прекращается. Сухие древесные опилки от собственной массы могут поглотить 10–20 % воды, негашеная известь в зависимости от сорта – от 10 до 35 % <sup>7</sup>, силикагель – 20–30 %.

Влажные опилки и гашеную известь обычно утилизируют, силикагель, с целью возвращения первоначальных свойств, – регенерируют, пропуская через него воздух с температурой 150–180 °С, при этом срок службы адсорбента в среднем составляет 3 000 циклов регенерации <sup>8</sup>.

Несмотря на независимость данного метода от влажности наружного воздуха, его недостатками являются необходимость наличия большого запаса или сменного комплекта влагопоглотителя для обеспечения непрерывного процесса, а так же достаточно высокая его стоимость (негашеная известь – 5...10 руб./кг, силикагель – 700 руб./кг).

Для осушения воздуха можно применить отопление здания склада. При повышении температуры воздуха внутри помещения абсолютная влажность воздуха не изменяется, а его влагоемкость повышается (табл. 1). Следовательно, понижается относительная влажность воздуха. Метод тем эффективнее, чем ниже температура внутри осушаемого помещения.

Таблица 1

#### Влагоемкость воздуха

Температура, °С	30	25	20	15	10	5	0	-5	-10	-15	-20	-25	-30
Количество водяного пара, г/м <sup>3</sup>	31,6	23,7	17,7	13,0	9,5	6,9	4,9	3,4	2,4	1,6	1,1	0,7	0,45

Наиболее целесообразно применять данный метод в холодное время года. Летом, когда температура и так высокая, для обеспечения условий хранения он неприемлем.

<sup>6</sup> Осушка воздуха твердыми поглотителями влаги // Экологический портал. URL : <http://portaleco.ru/ventiljacija-i-kondicionirovanie-vozduha/osushka-vozduha-tverdymi-poglotiteljami-vlagi.html>

<sup>7</sup> Обзор рынка извести в России. изд. 5-е, доп. и перераб. М. : Март, 2010. 24 с.

<sup>8</sup> Осушка воздуха твердыми поглотителями влаги.

Недостатки данного способа: затраты энергии на нагрев воздуха, необходимость утепления здания, невозможность реализации данного способа в летнее время и в морозильных камерах.

Применение механических осушителей основано на понижении влажности воздуха методами конденсации, сорбции, диффузии или дополнительного сжатия.

В конденсационных осушителях влага из воздуха конденсируется путем охлаждения воздуха до точки росы<sup>9</sup>, т.е. когда в воздухе водяной пар превращается в конденсат. Основные элементы конденсационных осушителей представлены на рисунке 1: вентилятор, компрессор, теплообменники (конденсатор и испаритель).



Рис. 1. Конденсационный осушитель воздуха

- 1 – влажный воздух; 2 – фильтр; 3 – испаритель; 4 – сливной поддон;  
5 – емкость для конденсата; 6 – осушенный и охлажденный воздух;  
7 – конденсатор; 8 – вентилятор; 9 – осушенный и нагретый воздух

Вентилятор направляет воздух через теплообменники. Температура испарителя ниже точки росы, что приводит к конденсации водяного пара на его поверхности. Конденсат собирается в специальном поддоне внутри осушителя или выходит через шланг наружу. После испарителя охлажденный и осушенный воздух проходит через конденсатор, где происходит его нагрев, и направляется обратно в помещение. Температура выходящего из осушителя воздуха на 3–8 °С выше его первоначальной температуры, что также способствует снижению относительной влажности.

Производительность конденсационных осушителей зависит от условий, в которых они применяются (температуры и влажности), а также его размера и мощ-

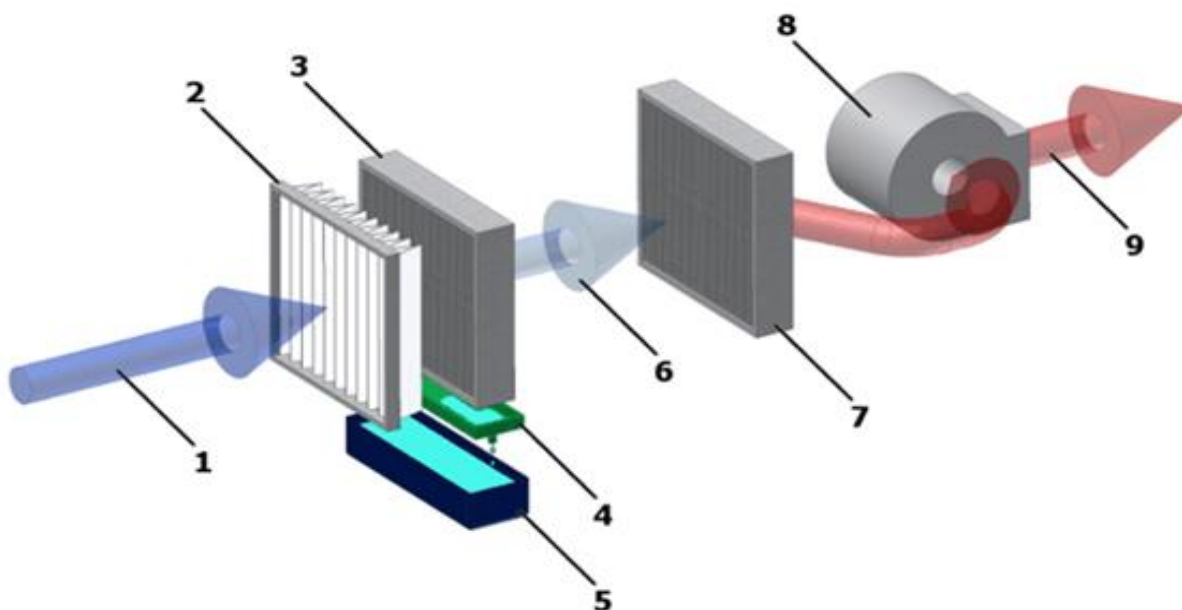
<sup>9</sup> Методы осушения воздуха // Master Climate Solutions. URL : <http://master-rf.ru/a163903-metody-osusheniya-vozduha.html>

ности. Самая высокая производительность отмечается при более высоких показателях температуры и относительной влажности воздуха.

Конденсационное осушение намного экономичнее и эффективнее, чем метод обогрева и вентиляции. Это, прежде всего, благодаря исключению смешения воздуха внутри помещения с наружным воздухом.

Принцип работы адсорбционных осушителей основан на извлечении влаги из воздуха за счет впитывания ее гигроскопическими материалами<sup>10</sup>. Основными элементами таких осушителей являются: ротор, ременной привод, вентиляторы, нагревательный элемент, фильтр, корпус и дополнительные элементы (рис. 2).



Рис. 2. Адсорбционный осушитель воздуха

- 1 – фильтр; 2 – влажный воздух; 3 – ротор; 4 – осушенный воздух;  
5 – вентилятор; 6 – регенерирующий воздух; 7 – нагревательный элемент;  
8 – горячий регенерирующий воздух; 9 – влажный регенерирующий воздух

Ротор состоит из двух секций: осушающей и регенерирующей, образованных большим количеством узких параллельных каналов, покрытых влагопоглощающим материалом. Такая конструкция позволяет значительно повысить поверхность впитывания влаги. В поперечном направлении через ротор проходят два потока воздуха, которые изолированы друг от друга уплотнителями. Ротор медленно вращается электродвигателем, при этом часть ротора, обращенная к технологическому (обрабатываемому) воздуху, поглощает влагу из воздуха, а часть ротора, обращенная к нагретому (регенерируемому) воздуху, выделяет влагу, поглощенную из технологического воздуха. Преимуществом такого осушителя является его прочность, возможность самоочистки ротора. Огромным плюсом осушения этого типа является возможность осушения воздуха без его нагрева, а также осушение при температурах ниже 0 °С (в морозильных камерах).

<sup>10</sup> Методы осушения воздуха.

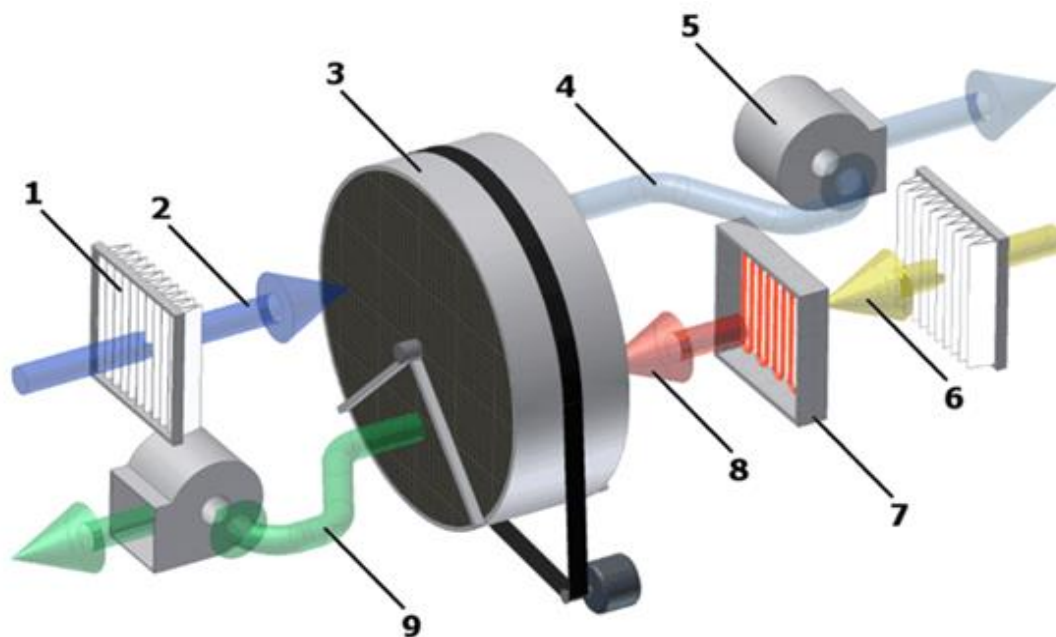
Диффузионный метод используется в мембранных осушителях, состоящих из пучка полых волокон, которые открыты для водяных паров<sup>11</sup>. Осушаемый воздух обтекает эти волокна. Осушка происходит за счет разницы давления между влажным воздухом внутри волокон и сухого воздуха, протекающего в обратном направлении (рис. 3).



Рис. 3. Мембранный осушитель воздуха

Преимуществами мембранных осушителей являются: предельная простота конструкции, отсутствие движущихся частей, хладагента или адсорбента; отсутствие частей и материалов, которые требовалось бы заменять – следовательно, эксплуатация мембранного осушителя не требует никаких расходов на плановое техническое обслуживание; компактность, небольшая масса, бесшумность<sup>12</sup>.

Недостатки мембранных осушителей: необходимость дополнительного сжатия осушаемого воздуха; крайняя чувствительность мембран к загрязнениям; низкая пропускная способность и высокая стоимость.

Метод осушения за счет дополнительного сжатия воздуха основан на его способности удерживать влагу в виде пара в зависимости от степени уменьшения объема. Следовательно, если температура остается постоянной или существенно не возрастет, концентрация водяного пара увеличивается. В этом случае образуется конденсат, который отводится через специальный клапан. Затем воздух расширяется до необходимого давления. С помощью данного метода можно достичь точки росы – 60 °С. Дополнительное сжатие, вероятно, является самым простым способом осушения сжатого воздуха. Однако этот из-за больших энергозатрат и необходимости применения мощного компрессора этот метод очень дорогой.

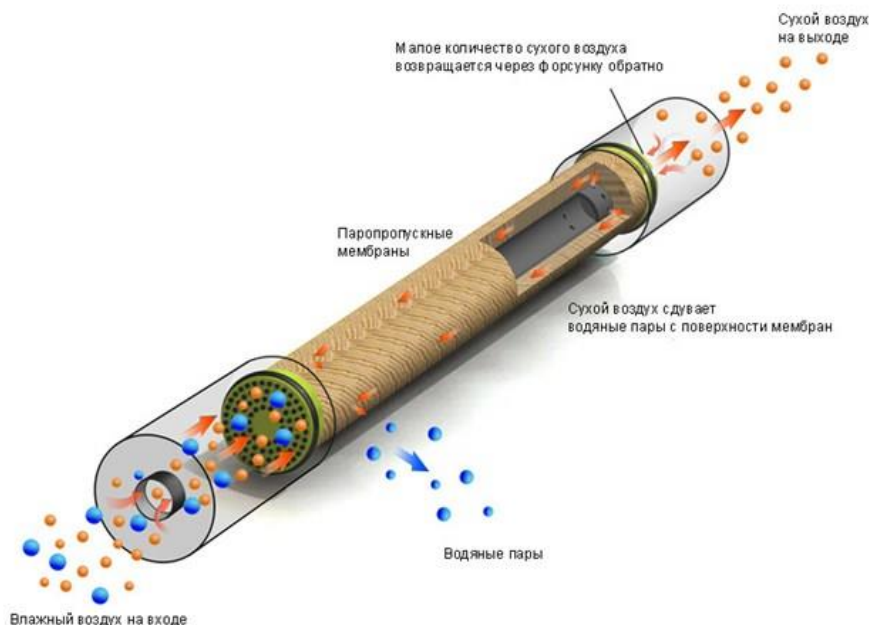
<sup>11</sup> Мембранные осушители сжатого воздуха Hankison серия HMD. URL : [http://www.megapascal.ru/szhatiy\\_vozduh/membranniy\\_osushitel.html](http://www.megapascal.ru/szhatiy_vozduh/membranniy_osushitel.html)

<sup>12</sup> Мембранные осушители сжатого воздуха Hankison серия HMD.

Экономическая эффективность применения того или иного метода осушения воздуха должна определяться для конкретных условий расположения сохраняемых товаров: температурные условия хранения, температура окружающей среды, наличие рядом значительных природных запасов воды (постоянно высокой влажности воздуха) и т.д.

При этом опыт применения механических осушителей воздуха показал, что капиталовложения в осушительную систему для склада с сухим воздухом приблизительно на 50 % ниже капиталовложений в термоизоляцию и обогревательную установку для обычного обогреваемого склада. Разница в стоимости энергии также значительна. С точки зрения расходов энергии склад с осушенным воздухом на 60–75 % дешевле, чем обогреваемый склад, а поддержание высокой температуры в складе часто является ненужной тратой дорогой энергии, так как большинство материалов сохраняются лучше в сухом, а не нагретом воздухе.

#### ***Список использованной литературы и электронных источников***

1. Казанцева, Н.С. Товароведение продовольственных товаров [Текст]. – М. : Дашков и К°, 2007. – Ч. 1.
2. Мембранные осушители сжатого воздуха Hankison серия HMD [Электронный ресурс]. – Режим доступа : [http://www.megapascal.ru/szhatiy\\_vozduh/membranniy\\_osushitel.html](http://www.megapascal.ru/szhatiy_vozduh/membranniy_osushitel.html)
3. Методы осушения воздуха [Электронный ресурс] // Master Climate Solutions. – Режим доступа : <http://master-ef.ru/a163903-metody-osusheniya-vozduha.html>
4. Обзор рынка извести в России [Текст]. – изд. 5-е, доп. и перераб. – М. : Март, 2010. – 24 с.
5. Осушка воздуха твердыми поглотителями влаги [Электронный ресурс] // Экологический портал. – Режим доступа : <http://portaleco.ru/ventiljacija-i-kondicionirovanie-vozduha/osushka-vozduha-tverdymi-poglotiteljami-vlagi.html>
6. Статистика влажности воздуха за 2015 г., Рязань, Рязанская область [Электронный ресурс] // Статистика городов России. – Режим доступа : [http://www.atlas-yakutia.ru/weather/2015/hum/rjazan\\_hum\\_2015.php](http://www.atlas-yakutia.ru/weather/2015/hum/rjazan_hum_2015.php)
7. Торговое дело: экономика и организация [Текст] : учеб. / под общ. ред. Л.А. Брагина, Т.П. Данько. – М. : ИНФРА-М, 1997. – 256 с.

***Г.В. Карвицкая, В.А. Рембиш***

### **ИМПОРТОЗАМЕЩЕНИЕ: СТРАТЕГИИ И БАРЬЕРЫ**

*венчурное финансирование, импортозамещение, инвестиции, конкурентоспособность, кредиты, национальное производство, производственные мощности, экономическая стратегия.*

За последний период деятельность, связанная с замещением приобретаемых по импорту товаров, становится важнейшим фактором достижения сбалансированного развития экономики страны.

Импортозамещение – это тип экономической стратегии, направленный на защиту отечественных производителей путем замещения импортируемых товаров товарами национального производства. Данная политика может привести

к росту конкурентоспособности отечественной продукции, модернизации производства, освоению новых видов технологий. Помимо этого, стратегия импортозамещения предполагает, в том числе, переход от производства простых товаров к высокотехнологичной продукции, что требует создания условий для получения соответствующего образования населения.

Следует отметить, что в основном такая политика актуальна для стран, уровень развития определенных производственных отраслей которых отстает от стран-импортеров.

Как показывает мировой опыт, эффективно реализуемая политика импортозамещения приводит к таким последствиям, как:

- рост занятости, снижение безработицы;
- повышение структуры и качества образования населения;
- развитие передовых направлений научно-технического прогресса;
- укрепление экономической безопасности, в том числе продовольственной;
- увеличение предложения товаров отечественного производства и соответственно рост потребительского спроса на них;
- сохранение валютной выручки внутри страны и, как следствие, рост валютных резервов и улучшение торгового баланса страны.

В итоге политика импортозамещения приводит к созданию благоприятной среды для роста национальной промышленности. К тому же одно из требований этой политики состоит в том, что создаваемый товар, направленный на импортозамещение, должен быть ориентирован не только на внутренний рынок, но и на внешний. Только в этом случае уровень конкурентоспособности продукции будет на достойном уровне.

Важнейшим фактором развития импортозамещающей политики являются взвешенные и сбалансированные меры государства. Важна эффективная государственная политика по активизации инвестиций, в том числе иностранных, включая освобождение от таможенных пошлин, налоговые преференции и т.д. Также государство должно контролировать соответствующие рынки, так как предприятия, пользуясь своим монопольным положением, могут взвинчивать цены на продукцию. Поэтому все используемые механизмы должны тщательно контролироваться государственными органами власти.

Примерами эффективного использования импортозамещающей политики можно считать такие страны, как Чили и Финляндия. Так, Финляндия 15 лет назад сконцентрировалась на телекоммуникационной отрасли, продав акции лесоперерабатывающих и химических предприятий. Сегодня Nokia удерживает порядка 60 % мирового рынка. Чили, сосредоточив усилия на рыбной промышленности, особенно на деликатесах, поставляя свою продукцию в США и Японию и обеспечивая внутренний рынок, занимает второе место в мире по ловле рыбы после Норвегии.

Что касается России, то потребность в импортозамещающей политике актуализировалась только в 2014 году после введения секторальных экономических санкций и симметричных контрсанкций. Четвертого августа 2015 года на заседании Правительства Российской Федерации было принято решение о создании

Правительственной комиссии по импортозамещению Постановлением Правительства Российской Федерации от 4 августа 2015 года № 785 «О создании правительственной комиссии по импортозамещению». В структуре комиссии созданы две подкомиссии: по вопросам гражданских отраслей экономики и по вопросам оборонно-промышленного комплекса. В 2015 году из федерального бюджета на 460 проектов по импортозамещению сельхозпродукции уже выделено 256 млрд руб., а в 2016 году объем финансирования госпрограммы по развитию агропромышленного комплекса может увеличиться. Уже сейчас имеются успешные проекты по импортозамещению в России.

Проведенный анализ свидетельствует о ряде серьезных проблем при реализации импортозамещающей политики. Важный барьер: ограниченность доступа бизнесов к кредитам. Недавно наложенные санкции ЕС и США на многие компании из РФ не позволяют осуществлять займы за рубежом, которые во многом помогали в прошлом. Что касается кредитов внутри страны, то на данный момент они не выгодны. Ключевая ставка ЦБ сейчас – 1 %, и получить займ предприятие, вероятнее всего, сможет при процентах, которые будут не меньше этого значения»<sup>1</sup>. Развивать производство с рентабельностью, которая позволит закрывать кредитные платежи на таких условиях, будет сложно.

Решение вопроса доступа к кредитным ресурсам можно решить несколькими способами. Например, многие российские бизнесы могли бы освоиться на рынке проектного финансирования или же в сфере венчурных инвестиций, тем самым получая доступ к кредитам на более выгодной основе или же к капиталу на условии уступок по долям во владении компанией»<sup>2</sup>. Возможны варианты с государственным субсидированием некоторых проектов. Также многие бизнесы могут развивать направления, связанные с производством новых товаров под контракты в рамках госзакупок.

Другой проблемой можно назвать нехватку квалифицированных кадров в производстве. С 1990 года многие граждане РФ, выбирая профессию, ориентировались на гуманитарную отрасль, на сферу услуг. Инженерное дело, рабочие специальности были не слишком популярны. В результате во многих сегментах сейчас дефицит квалифицированных кадров.

Решать эту проблему можно разными способами. Самый доступный – переобучение. К счастью, в российских учебных заведениях в целом сохранилась развитая научно-производственная база, которая может быть задействована для подготовки специалистов самых разных отраслей. Вместе с тем правительство РФ предпринимает существенные шаги по облегчению иммиграции в страну. В частности, открыта программа получения упрощенного гражданства для людей, имеющих значительные связи с Россией – родственные, языковые, культурные.

Несмотря на возникающие сложности, политика импортозамещения имеет большие шансы на успех. Обобщение серьезных публикаций в интернете позволяет выделить следующие факторы:

– страна обладает богатыми природными ресурсами, у российских предприятий есть доступ к разнообразному сырью;

---

<sup>1</sup> Российская газета. URL : <http://www.rg.ru/>

<sup>2</sup> «РосБизнесКонсалтинг» – информационное агенство. URL : <http://www.rbc.ru>



– производственные издержки при открытии производства в РФ во многих случаях будут ниже, чем за рубежом из-за дешевизны и доступности некоторых видов природных ресурсов; также в России относительно недорогая электроэнергия.

– в стране существует серьезный технологический потенциал, в данный момент, он реализуется на практике в основном в сфере ВПК, в освоении космоса<sup>3</sup>.

Например, Рязанская область планирует развивать импортозамещение на фармацевтическом рынке, а также увеличивать объемы промышленного производства и продовольствия. Так, создана национальная биофармацевтическая компания «ФОРТ», занимающаяся разработкой, производством и продвижением биологических лекарственных препаратов. «Благодаря наличию собственного научно-производственного дивизиона “ФОРТ” имеет возможность осуществлять рациональное импортозамещение на самом современном уровне биотехнологий, концентрируя усилия для решения важнейших задач: обеспечения лекарственной независимости нашей страны, а также повышения доступности современных и высококачественных препаратов для населения»<sup>4</sup>.

Не так давно в эксплуатацию введен завод калиброванного проката и высокопрочного крепежа. Этим уже осуществлено замещение импорта на 20 %. Калиброванный прокат – то, что нужно в машиностроении, высокопрочный крепеж используется при строительстве мостов, тоннелей, метро. «Сегодня “BERVEL GmbH” – многопрофильная компания, производящая профессиональный крепеж практически для всех сегментов рынка, но, в первую очередь, для металлоконструкционной отрасли и машиностроения. Бескомпромиссное качество изделий и постоянное внедрение инновационных разработок позволяет продукции торговой марки BERVEL занимать одну из лидирующих позиций на мировом рынке профессионального крепежа»<sup>5</sup>. Также в регионе ведется работа по воссозданию текстильного кластера – в частности, принимается решение о возобновлении текстильного производства в Кораблино.

Но развитие производства невозможно без соответствующих кадров, поэтому во всех регионах требуется создание благоприятных условий для обучения: развитие университетов, повышение зарплат преподавательского состава, разработка специальных программ для ученых и улучшения их социального содержания.

Таким образом, импортозамещение – это эффективная стратегия, позволяющая не только развивать отечественное производство высокотехнологичных товаров, но и повышать конкурентоспособность экономики страны на мировом уровне. Мы полагаем, что импортозамещение может стать не только ответом на санкции, но и главным двигателем экономического развития российских регионов.

#### *Список использованной литературы и электронных источников*

1. Биофармацевтическая компания «ФОРТ» [Электронный ресурс]. – Режим доступа : <http://fort-bt.ru>

2. Завод высокопрочного крепежа «Бервел» [Электронный ресурс]. – Режим доступа : <http://bervel.ru>

---

<sup>3</sup> Информационный портал «Русевик». URL : <http://rusevik.ru/>

<sup>4</sup> Биофармацевтическая компания «ФОРТ». URL : <http://fort-bt.ru>

<sup>5</sup> Завод высокопрочного крепежа «Бервел». URL : <http://bervel.ru>

3. Зажигалкин, А.В. О программе стандартизации в области импортозамещения [Электронный ресурс]. – Режим доступа : <http://www.slideshare.net/ssuser200359/ss-47856384> (дата обращения: 27.07.2015).

4. Информационный портал «Русевик» [Электронный ресурс]. – Режим доступа : <http://rusevik.ru/>

5. Официальный сайт Федеральной службы государственной статистики [Электронный ресурс]. – Режим доступа : <http://www.gks.ru>

6. «РосБизнесКонсалтинг» – информационное агентство [Электронный ресурс]. – Режим доступа : <http://www.rbc.ru>

7. Российская газета [Электронный ресурс]. – Режим доступа : <http://www.rg.ru/>

*Г.В. Карвицкая, Н.А. Мишакова*

## **СОЦИОКУЛЬТУРНЫЙ ПРОДУКТ ГОРОДА В КОНТЕКСТЕ ТЕРРИТОРИАЛЬНОГО МАРКЕТИНГА**

*аналитика, брендинг, имидж, региональный продукт, социокультурный продукт, территориальный маркетинг.*

Ситуация экономической нестабильности и неопределенности, ухудшения или стагнации многих региональных экономических и социальных индикаторов, нарастание бюджетных сложностей содержит потенциальную опасность ослабления внимания к социокультурной сфере города. Между тем именно она может стать одним из значимых факторов и стимулов экономического развития, в частности посредством использования инструментария территориального маркетинга. Целью данной статьи является рассмотрение социокультурного продукта с позиции возможностей территориального маркетинга на примере города Рязани.

Потенциал территориального маркетинга, описанный многими авторами, можно представить следующим образом.

Во-первых, он ориентирован на распространение и расширение влияния города во внешнее пространство для решения своих внутренних задач.

Во-вторых, это весьма эффективный инструмент решения тех городских проблем, с которыми город оказался не в состоянии справиться привычными управленческими способами (диапазон таких проблем может быть самым широким: от дефицита инвестиций в городскую инфраструктуру до экологических угроз и криминализации среды).

В-третьих, при грамотном использовании он может стать инструментом повышения конкурентоспособности города на межрегиональных и межмуниципальных рынках<sup>1</sup>.

В то же время изучение научных публикаций по данной проблематике показывает, что акцент в них делается на имиджево-репутационные меры, брендинг

---

<sup>1</sup> Визгалов Д.В. Брендинг города. М. : Фонд «Институт экономики города», 2011. 160 с. С. 160 ; Фролов Д.П. Маркетинговый подход к управлению пространственным развитием // Пространственная Экономика. 2013. № 2. С. 65–86. С. 67.

территории, позиционирование региона и способах его «раскручивания» в межрегиональном пространстве.

Мы согласны с мнением С.К. Волкова, который отмечает, что «...квинтэссенцией территориального маркетинга является не информирование о преимуществах региона, а реальное изменение модели развития территории»<sup>2</sup>. На наш взгляд, суть территориального маркетинга – не «информационный шум» и не «коммуникационная оболочка», а интегрированная программа действий, обязательным элементом которой является повышение уровня региональной аналитики, позволяющей выявить важнейшие конкурентные преимущества и слабости территории в сравнении с другими регионами, а затем уже – ее коммуникационно-имиджевое подкрепление.

Сильные и слабые места региона можно идентифицировать посредством анализа структуры регионального продукта. Интересный подход к его характеристике предлагает Д.П. Фролов<sup>3</sup>. Он рассматривает региональный продукт с позиции включения в него достаточно разнородных элементов: материальных, нематериальных, сервисных и пр. Схематично разработанную им структуру регионального продукта можно представить на рисунке (рис. 1).



Рис.1. Структура регионального продукта

Остановимся более подробно на нематериальном продукте г. Рязани, в состав которого включаются различные социокультурные блага, создаваемые в регионе, в частности, продукт деятельности рязанских университетов, медицинских учреждений, организаций культуры: музеев, музеев-заповедников, филармонии, областного театра драмы, кукольного театра и др., областной библиотеки, городских парков, культурно-исторических достопримечательностей и пр.

Главным потребителем социокультурных благ, заинтересованным в их развитии, являются горожане, жители Рязани. Так или иначе втянутыми в их потребление оказываются иногородние, а также зарубежные потребители рассматриваемых региональных благ, среди которых можно выделить потенциальных жителей Рязани, туристов, приезжих деловых людей, лиц, приезжающих в гости, по другим личным делам и пр. Обобщим данные о сегменте потенциальных жителей и гостей города, а также их желательном для города поведении в приведенной ниже таблице (табл. 1).

<sup>2</sup> Волков С.К. Кооперация регионов как фактор повышения конкурентоспособности близлежащих территорий // Маркетинг в России и за рубежом. 2014. № 3. С. 105.

<sup>3</sup> Фролов Д.П. Маркетинг региона: дискуссионные вопросы методологии и методики. С. 85.

## Потенциальные жители и гости города

Сегменты	Желательное поведение
Жители крупных и средних российских городов, способные приобрести жилье в Рязани: военные отставники, пенсионеры из отдаленных регионов, жители экологически неблагоприятных областей и др.	Переезд в город на постоянное место жительства
Бывшие жители Рязани, покинувшие город с целью учебы или по другим причинам	Возвращение в город для постоянного проживания после окончания учебы
Иногородние студенты, обучающиеся в рязанских вузах	Последующее трудоустройство в городе, создание семьи, повышение трудового и интеллектуального потенциала региона
Потенциальные гости города, приезжающие в Рязань для лечения, занятий спортом, активным отдыхом	Посещение города для лечения, занятий спортом и активного отдыха для возмездного использования предоставляемых городом возможностей
Потенциальные гости города, приезжающие для участия в организуемых городом событиях, участники деловых и культурно-развлекательных событий, выпускники вузов	Посещение города для участия в организуемых мероприятиях, размещение в гостиницах, приобретение продуктов местных товаропроизводителей, местных промыслов, сувениров
Инвесторы, реализующие приоритетные инвестиционные проекты для города	Решение о размещении инвестиций. Реализации программы развития туристско-рекреационных зон
Руководители высшего и среднего звена средних и мелких предприятий, индивидуальные предприниматели, готовые вести бизнес в Рязани	Перевод в город своих предприятий, фирм, организаций вслед за переездом для постоянного проживания

Рассмотрим кратко отдельные элементы социокультурного продукта на конкретных примерах нашего города. Так, большое значение для привлечения иногородних и иностранных студентов в Рязань имеет репутация и популярность местных вузов. К примеру, в Рязанском государственном университете имени С.А. Есенина обучаются студенты из самых разных городов и регионов России. Среди них – не только соседние регионы: Московская область, Мордовия, Тамбов, Тула, но и Чита, Ханты-Мансийск, Чукотка, Крым и др.

В процессе обучения иногородних студентов вуз привлекает дополнительные доходы от оказания платных образовательных услуг. Студенты, обучающиеся в вузе, обмениваются информацией об условиях обучения, качестве преподавания, наличии различных образовательных программ, организации внеучебной работы и пр., что создает в восприятии потенциальных абитуриентов определенный образ учебного заведения.

Следует отметить и тенденцию в сфере медицинского обслуживания: Рязань становится все более привлекательной в качестве объекта медицинского ту-

ризма, что свидетельствует о достаточно высоком уровне и потенциале медицинских учреждений при приемлемых ценах (по имеющимся оценкам в 2–3 раза ниже столичных).

На сегодняшний день наиболее популярны такие виды медицинских услуг, как стоматология, рентген, офтальмология, наркология, современная диагностика. В некоторых медицинских центрах оборудованы специальные комнаты отдыха для тех, кто только приехал в город. Обычно к медикам обращаются в том городе, куда и так приходится регулярно ездить (например, чтобы навестить близких родственников). Есть и те приезжие, кто любит совмещать лечение с отдыхом. Превращение Рязани в центр «стоматологического паломничества» со стороны жителей Москвы и Подмосковья привело к появлению туристической компании Дента-Тур, которая, помимо составления индивидуальных стоматологических туров и бронирования гостиниц, организует множество экскурсий по городу и окрестностям.

Аналогичные примеры успешного развития социокультурного продукта города связаны с деятельностью Рязанского театра драмы, приглашенного в 2015 году на гастроли в г. Сочи, Рязанского театра кукол, ежегодно организующего международный фестиваль кукольных театров, Рязанской областной филармонии, музыкальные проекты которой («Ночь филармонических авантюр», «Музыка pop stop», «В городском саду играет...» и др.) давно стали объектом внимания музыкальной общественности других регионов страны.

Привлечение гостей в город по самым разным поводам дает существенный эффект, связанный как с получением организациями социокультурной сферы города дополнительных доходов, так и с передачей и распространением соответствующей информации среди контактных аудиторий, формированием определенного имиджа как конкретного учреждения, так и города (см. рис. 2).



Рис.2. Потенциал иногородних потребителей социокультурных благ

При этом все большее значение приобретает общее впечатление о городе и о людях (импрессионистский продукт): вокзалы, дороги, благоустройство, зеленые зоны, наружная реклама, городская символика, архитектура, места про-

живания, общественное питание, возможность приобрести оригинальные сувениры и пр. И, конечно, существенную роль здесь играют местные жители: их доброжелательность, приветливость, отзывчивость и пр.

Как видно из приведенного выше анализа, состояние социокультурной сферы города, занимая важное место в структуре регионального продукта, имеет весьма неплохие позиции в межрегиональном пространстве, а значит, должно быть обеспечено системой маркетингового сопровождения. Неоценимую роль здесь могут сыграть как PR-службы соответствующих учреждений, так и региональные СМИ.

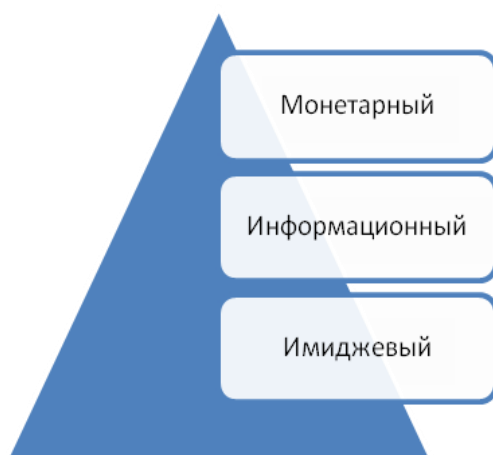
Однако, наряду с положительными тенденциями, наблюдаются и крайне неблагоприятные явления, нашедшие отражение в различных исследованиях и рейтингах. Так, согласно ежегодно проводимым компанией «Росгосстрах» в 35 крупных городах России исследованиям по оценке качества жизни, менее всего благоустройством своего города довольны именно жители Рязани – 39 % респондентов (ниже только Волгоград – 29 %). Менее 40 % опрошенных согласны с тем, что власти Рязани много делают для благополучия граждан<sup>4</sup>.

Кроме того, по рейтингу социального самочувствия регионов России Рязанская область вошла в последнюю группу (рейтинг ниже среднего), занимая 79–80-е место (после нас – Архангельская, Ярославская, Тверская области). Рейтинг определялся по таким критериям, как удовлетворенность населения положением дел в регионе, мнение об общей ситуации в нем, отзывы о работе руководства региона и др.<sup>5</sup>

Если трактовать территориальный маркетинг как определенную систему элементов и действий, то невозможно сделать территорию привлекательной для ее внешних контрагентов при игнорировании жизненных интересов и потребностей местного населения. Одним из негативных последствий здесь можно считать отток молодых образованных кадров в Москву.

Одним из ключевых вопросов в этом аспекте является определение активных участников системы городского маркетинга. Следует признать, что городские власти, призванные создавать благоприятные условия для жизнедеятельности города, являются далеко не единственным субъектом маркетинга. По нашему мнению, в состав его участников должны входить активные представители таких групп, как городская интеллигенция, бизнес-сообщество, молодежные организации, региональные и городские СМИ и др.

Разнородность и разобщенность перечисленных групп требует создания некоего центра городского маркетинга, который бы консолидировал действия городской администрации, бизнес-сообщества и представителей активного населения, был бы координатором усилий разных ведомств и групп, генератором идей, энтузиастом и инициатором реализации программных действий.

---

<sup>4</sup> Официальный сайт РОСГОСТРАХА. URL : [http:// RGS.ru/kachestvo\\_zhizni\\_naseleniya\\_v\\_rossiyskikh\\_gorodakh](http://RGS.ru/kachestvo_zhizni_naseleniya_v_rossiyskikh_gorodakh)

<sup>5</sup> Рейтинг социального самочувствия регионов России. URL : [http://www.google.ru/url?sa=t&rct=j&q=&esrc=s&source=web&cd=1&ved=0ahUKEwj8os7Z3bXJAhVDBSwwKHcoUC5EQFggcMAA&url=https%3A%2F%2Fasi.ru%2Fregions%2Frating%2F&usq=AFQjCNH98zdbjFg5EAyOC3Da8-SpqC4Jfw&sig2=uQsnEpwBz68rjgVPK05-\\_Q&cad=rjtcivilfund.ru/mat/63](http://www.google.ru/url?sa=t&rct=j&q=&esrc=s&source=web&cd=1&ved=0ahUKEwj8os7Z3bXJAhVDBSwwKHcoUC5EQFggcMAA&url=https%3A%2F%2Fasi.ru%2Fregions%2Frating%2F&usq=AFQjCNH98zdbjFg5EAyOC3Da8-SpqC4Jfw&sig2=uQsnEpwBz68rjgVPK05-_Q&cad=rjtcivilfund.ru/mat/63)

Таким образом, социокультурный продукт Рязани, имеющий значительный экономический, информационный и имиджевый потенциал, при создании необходимых базовых условий и системы маркетингового обеспечения может стать существенным фактором социально-экономического развития города.

#### ***Список использованной литературы и электронных источников***

1. Визгалов, Д.В. Брендинг города [Текст]. – М. : Фонд «Институт экономики города», 2011. – 160 с.
2. Волков, С.К. Кооперация регионов как фактор повышения конкурентоспособности близлежащих территорий [Текст] // Маркетинг в России и за рубежом. – 2014. – № 3.
3. Официальный сайт РОСГОСТРАХА [Электронный ресурс]. – Режим доступа : [http://RGS.ru/kachestvo\\_zhizni\\_naseleniya\\_v\\_rossiyskikh\\_gorodakh](http://RGS.ru/kachestvo_zhizni_naseleniya_v_rossiyskikh_gorodakh)
4. Рейтинг социального самочувствия регионов России [Электронный ресурс]. – Режим доступа : [https://www.google.ru/url?sa=t&rct=j&q=&esrc=s&source=web&cd=1&ved=0ahUKEwj8os7Z3bXJAhVDBSwKHcoUC5EQFggcMAA&url=https%3A%2F%2Fasi.ru%2Fregions%2Frating%2F&usg=AFQjCNH98zdbjFg5EAyOC3Da8-SpqC4Jfw&sig2=uQsnEpwBz68rjgVPKo5-\\_Q&cad=rjtcivilfund.ru/mat/63](https://www.google.ru/url?sa=t&rct=j&q=&esrc=s&source=web&cd=1&ved=0ahUKEwj8os7Z3bXJAhVDBSwKHcoUC5EQFggcMAA&url=https%3A%2F%2Fasi.ru%2Fregions%2Frating%2F&usg=AFQjCNH98zdbjFg5EAyOC3Da8-SpqC4Jfw&sig2=uQsnEpwBz68rjgVPKo5-_Q&cad=rjtcivilfund.ru/mat/63)
5. Фролов, Д.П. Маркетинговый подход к управлению пространственным развитием [Текст] // Пространственная Экономика. – 2013. – № 2. – С. 65–86.
6. Фролов, Д.П. Маркетинг региона: дискуссионные вопросы методологии и методики [Текст] // Маркетинг в России и за рубежом. – 2013. – № 1.

***С.А. Ковалевский***

### **ОБЗОР СИТУАЦИИ РЫНКА ТРУДА РЯЗАНСКОЙ ОБЛАСТИ**

*рынок труда, занятость, безработица, экономически активное население, трудовые ресурсы.*

Актуальность данной темы заключается в том, что сегодня рынок труда вызывает все больший интерес общества, который с каждым годом растет. В современных экономических реалиях работодатель с каждым годом предъявляет все больше требований к соискателям конкретных рабочих мест, к их знаниям, навыкам и умениям.

Рязанская область является таким регионом, в котором в период 2011–2014 годов ситуация на рынке труда оставалась стабильной и не вызвала серьезных опасений.

Рынок труда является одним из важных элементов, которые оказывают влияние на формирование региональной экономики Рязанской области. Ведущими индикаторами на рынке труда по региону являются показатели уровня экономической активности населения, его занятости и безработицы.

По данным Территориального органа Федеральной службы государственной статистики по Рязанской области, уровень безработицы достигает порядка 0,8 %, такой показатель считается низким и обусловлен тем, что Рязань являет-

ся городом с крупными промышленными предприятиями. Коэффициент напряженности на рынке труда Рязанской области составляет 2,1, что равно среднему значению по России, но при этом превышает средний показатель Центрального федерального округа, который составляет 1,4<sup>1</sup>.

В 2014 году Правительством Рязанской области была разработана Государственная программа Рязанской области «О развитии сферы занятости на 2015–2017 годы».

Данная программа направлена на содействие повышению эффективной занятости населения, снижение напряженности на рынке труда и содействие повышению уровня жизни населения. От реализации данной программы прогнозируется получение следующих показателей: уровень безработицы по методологии Международной организации труда в период 2015–2017 годов не должен превышать 7 %. Уровень регистрируемой безработицы в период 2015–2017 годов не должен превышать значение 0,9 %<sup>2</sup>.

В органы службы занятости населения Рязанской области в течение 2014 года обратилось 57,7 тыс. граждан, что на 14,5 % больше, чем в 2013 году, и 10,2 тыс. работодателей, что на 36,0 % больше, чем в 2013 году. За отчетный период клиентам органов службы занятости населения было оказано 421,6 тыс. услуг, что меньше 2013 года на 1,5 %, из них: 402,7 тыс. услуг – гражданам, что меньше 2013 года на 2,1 %, и 18,9 тыс. услуг – работодателям, что больше 2013 года на 13,3 %. Всего за 2014 год статус безработного был присвоен 9,7 тыс. человек, что на 7,3 % меньше аналогичного показателя 2013 года<sup>3</sup>.

Как показывают данные по предложенным вакансиям, размещенных работодателями в течение 2014 года, самая высокая потребность в кадрах в Рязанской области ощущается в обрабатывающей промышленности, на транспорте и связи, в строительстве, АПК, здравоохранении, торговле. Соответственно наиболее востребованными профессиями в городе Рязани являются: токарь, слесарь, штукатур, маляр, уборщик, подсобный рабочий, упаковщик, плотник, электрик, каменщик, облицовщик-плиточник, швея, врач, медицинская сестра, фельдшер, продавец, оператор связи, водитель автомобиля различных категорий, учитель, инженер.

В районах области наиболее востребованы специалисты следующих профессий: водитель автомобиля, грузчик, каменщик, машинист бульдозера, автомобильного крана, экскаватора, крановщик, плотник, подсобный рабочий, санитарка, слесарь механосборочных работ, по ремонту автомобилей, слесарь-ремонтник, слесарь-сантехник, сторож, тракторист, уборщик производственных и служебных помещений, фрезеровщик, швея, штукатур, электрогазосварщик, электромонтер, электрик участка, дояр, животновод, механизатор, рабочий по уходу за животными.

В 2014 году работодателями было заявлено 45,7 тыс. вакансий, что на 0,2 % больше, чем в 2013 году.

Роль рынка труда в эволюции экономики непрерывно возрастает. Впервые в истории производительные силы выходят на такой уровень развития, при ко-

---

<sup>1</sup> Федеральная служба государственной статистики. URL : <http://www.gks.ru/>

<sup>2</sup> Министерство труда и занятости населения Рязанской области. URL : <http://mintrud.ryazangov.ru/>

<sup>3</sup> Территориальный орган Федеральной службы государственной статистики по Рязанской области. URL : <http://ryazan.gks.ru/>



тором их эволюция возможна лишь в условиях творческой активности работников значительной части профессий и широкого использования в сфере общественного труда новейших технических средств и сопутствующих им знаний.

Рынок труда становится важнейшим звеном экономических отношений в национальном, региональном и международном масштабах. В его системе происходит формирование трудовых ресурсов, которые могут быть востребованы в различных отраслях народного хозяйства.

В Рязанской области уровень безработицы выше уровня Центрального федерального округа, уровень экономической активности населения также ниже. Поэтому соответствующие меры компетентных государственных, региональных и муниципальных органов по труду должны повышать уровень занятости с помощью создания новых рабочих мест.

Подводя итог, хотелось бы определить пути развития регионального рынка труда Рязанской области, требующие серьезного внимания всех участников института социально-трудовых отношений:

- определение и стимулирование приоритетных направлений экономического развития Рязанской области;
- разработка и утверждение региональной программы развития человеческих ресурсов, в которую бы вошли меры активной политики повышения уровня занятости населения, системы профессиональной ориентации, дополнительного профессионального образования, профессиональной подготовки и переподготовки населения;
- разработка научно обоснованного государственного заказа на подготовку кадров в профессионально-квалификационном контексте в соответствии с утвержденными стандартами.

#### *Список использованной литературы и электронных источников*

1. Министерство труда и занятости населения Рязанской области [Электронный ресурс]. – Режим доступа : <http://mintrud.ryazangov.ru/>
2. Территориальный орган Федеральной службы государственной статистики по Рязанской области [Электронный ресурс]. – Режим доступа : <http://ryazan.gks.ru/>
3. Федеральная служба государственной статистики [Электронный ресурс]. – Режим доступа : <http://www.gks.ru/>

*Н.А. Коньчева*

## **ОСНОВНЫЕ ПРОБЛЕМЫ ОРГАНИЗАЦИИ ВНУТРИГОРОДСКОГО ТРАНСПОРТНОГО ОБСЛУЖИВАНИЯ НАСЕЛЕНИЯ И НАПРАВЛЕНИЯ ИХ РЕШЕНИЯ**

*пассажи́рские перевозки, транспортное обслуживание населения, транспортная система города, проблемы организации пассажирских перевозок, логистический подход, качество перевозки пассажиров.*

Актуальной проблемой современных крупных мегаполисов и более мелких городов России является вопрос эффективной организации внутригородских пассажирских перевозок. Данная проблема возникла несколько десятилетий назад и с течением времени ее актуальность не снижается. Причинами этого явились процессы урбанизации: рост городов и увеличение транспортной активности населения неизбежно привели к увеличению нагрузки на систему городского пассажирского транспорта. В условиях недостаточного финансирования городских транспортных предприятий, осуществляющих внутригородские пассажирские перевозки, невозможно было не только увеличить количество подвижного состава, но и не удалось сохранить имевшееся количество транспортных средств. Старение и сокращение подвижного состава и, как следствие, резкое ухудшение качества предоставляемых услуг, которое выражалось в увеличении интервала движения транспортных средств, повышение наполняемости салонов выше нормативов, ухудшение условий перевозки пассажиров в салонах транспортных средств и снижение безопасности, привело к обострению проблемы. Попытка решить данную проблему, привлекая на рынок частных перевозчиков, вскрыла ряд других существенных проблем.

Во-первых, в процессе развития выявилось, что частным перевозчикам не выгодно содержать и эксплуатировать автобусы большой вместимости, поэтому они сохранили в большинстве своем лишь транспортные средства вместимостью 15–20 человек, что в разы меньше, чем вместимость транспортных средств, используемых традиционно муниципальными предприятиями. Например, вместимость хорошо известного всем автобуса Ikarus-280, а также выпущенных на его базе небольшими партиями троллейбусов под обозначением 280Т составляет 110 пассажиров. Чтобы заменить одно такое транспортное средство, необходимо выпустить на линию 5–7 автобусов малой вместимости. Следовательно, для перевозки того же количества пассажиров автобусами малой вместимости потребуется значительно большее количество единиц подвижного состава. Данная проблема порождает за собой вторую.

Дело в том, что изначально при строительстве городов не могли предвидеть и учесть настолько возросшую потребность в пропускной способности городских улиц, а количество транспортных средств в последнее время увеличилось в разы. По данным Министерства транспорта РФ, только за период с 2000 по 2015 год размер парка транспортных средств в нашей стране существенно возрос: легковых автомобилей в 2 раза, а автобусов (вместимости всех видов) – на 40 %. Историческая часть большинства городов России не предусматривает возможность увеличения пропускной способности улиц за счет расширения дорог. А при строительстве новых микрорайонов все равно пытаются сэкономить на автомобильных дорогах, повышая лишь плотность застройки. Попытки строительства окружных и объездных дорог лишь незначительно снижают актуальность проблемы, но не решают ее в корне, потому что ими пользуются в основном лишь владельцы личных автомобилей, а маршруты общественного транспорта в основном проходят через центральные улицы городов и микрорайонов. Это во многом обусловлено тем, что учебные заведения, лечебные учреждения,

учреждения культуры, административные здания, предприятия и офисные центры, являющиеся местами работы и учебы большей части трудоспособного населения, расположены в центральной части города, и именно туда движутся основные пассажиропотоки в часы пик. Неудовлетворительное качество предоставления услуг по перевозке пассажиров, заключающееся в том числе в снижении безопасности движения и увеличении времени в пути, привело к массовой автомобилизации населения городов и областей. Это в свою очередь порождает третью существенную проблему.

Рост количества транспортных средств, передвигающихся в часы пик в наиболее загруженных направлениях, создает дополнительные проблемы: еще больше снижается пропускная способность улиц, малейшие аварии приводят к существенным затруднениям движения транспортных средств; отсутствие достаточного количества организованных парковочных мест вынуждает владельцев автомобилей оставлять их прямо вдоль дорог, уменьшая пропускную способность улиц, усугубляя экологическую ситуацию и ухудшая в целом морально-психологический климат на дорогах за счет накопления транспортной усталости.

Еще одной существенной проблемой является неудовлетворительное состояние автомобильных дорог, во многом вызванное ростом интенсивности их эксплуатации, а в зимнее время проблемами своевременной и качественной уборки, которой мешают припаркованные на крайних полосах дорог автомобили. Таким образом, очевидно, что все проблемы, связанные с организацией и осуществлением пассажирских внутригородских перевозок, взаимосвязаны и требуют комплексного решения.

В нашей стране растущие города неизбежно сталкиваются с описанными проблемами, однако средства их решения в каждом городе индивидуальны. Транспортное обслуживание населения в большинстве городов России осуществляется наземными видами транспорта: городскими автобусами, троллейбусами, трамваями, автобусами особо малой вместимости и легковыми автомобилями (индивидуальными, ведомственными, таксомоторами) <sup>1</sup>.

Основной целью функционирования городского пассажирского транспорта являются перевозки населения с минимальными затратами времени и денежных средств на поездку при условии обеспечения установленного уровня комфорта.

Успешный опыт ряда зарубежных стран показывает, что цивилизованное решение данной проблемы – это развитие общественного городского транспорта и отказ от пользования личным транспортом для внутригородских перевозок, по крайней мере, при трудовых поездках: «дом–работа–дом», «дом–учеба–дом».

Причем речь должна идти именно о транспортных средствах большой вместимости, поскольку в условиях высокой загрузки транспортных магистралей города активное использование автобусов малой вместимости не решает проблему.

Очевидно, что в течение суток и на всех без исключения внутригородских маршрутах не может быть достигнута оптимальная, с точки зрения комфорта, затрат на оказание услуг и их окупаемости, загрузка транспортных средств. По-

---

<sup>1</sup> Гузенко А.В. Развитие городского пассажирского транспорта мегаполиса: проблемы и перспективы // Вестник Том. гос. ун-та . 2009. № 321. С.135–138. С.137.

этому необходимо внедрить систему эффективного планирования транспортных потоков на основе тщательного изучения процесса формирования пассажиропотоков в различное время суток, дни недели и на каждом отдельно взятом маршруте – все это позволит обеспечить оптимальные условия поездки для пассажиров с минимальными затратами со стороны транспортных организаций. Таким образом, мы говорим о необходимости построения единой логистической системы управления городским транспортом, которая предполагает создание единого координационного центра по регулированию пассажирских перевозок, и объединения перевозчиков всех форм собственности с целью оптимизации транспортной сети и согласования маршрутов, а также согласования видов транспорта.

Логистический подход к организации пассажирских внутригородских перевозок направлен на сокращение времени в пути, снижение затрат на осуществление транспортного обслуживания населения и повышение качества предоставляемых услуг.

Логистический подход создает условия для улучшения многих показателей функционирования системы городских пассажирских перевозок, так как совершенствуется ее общая организация, повышается взаимная связь отдельных звеньев, улучшается управляемость. Экономический эффект от применения логистических принципов в системе организации пассажирских перевозок выражается в снижении транспортных расходов. Оптимизируются маршруты движения транспорта, согласуются графики, сокращаются холостые пробеги, улучшаются показатели, определяющие экологическую безопасность исследуемой системы.

Перспективы для применения логистического подхода к организации перевозок жителей города имеются у тех категорий корреспонденции, перед которыми стоит одна и та же задача – в возможно короткие сроки перевезти значительное количество людей по маршрутам, начальные и конечные пункты которых относительно немногочисленны и достаточно четко определены. Именно на обслуживание пассажиропотоков между этими пунктами перспективно внедрение логистических технологий<sup>2</sup>.

Таким образом, очевидно, что преимущества логистического подхода к организации пассажирских автоперевозок проявляются при наличии такого условия, как стабильные предсказуемые пассажиропотоки, которые образуются в результате трудовых поездок из «спальных районов» города к месту работы или учебы и обратно в будние дни. В этом случае пункты отправления и назначения крупных пассажиропотоков, а также время убытия и прибытия является одинаковым. Это обусловлено наличием в каждом населенном пункте нескольких «спальных районов» и небольшого количества крупных предприятий и учебных заведений, куда направляются жители города и откуда они возвращаются домой<sup>3</sup>.

Важным моментом в организации внутригородского транспортного обслуживания населения является создание условий для того, чтобы выбор пас-

---

<sup>2</sup> Волкова М.Н. Логистика пассажирских перевозок в крупном промышленном районе // TransportInform. URL : <http://transportinform.com/passenger/339-logistika-perevozok.html>

<sup>3</sup> Калашников С.А. Логистический подход к организации пассажирских автоперевозок / С.А. Калашников, Н.А. Конычева // Вестник Самар. гос. экон. ун-та. 2012. № 9 (95). С. 26–27. С. 27.

сажиров был в пользу общественного транспорта, и именно большой вместительности, что может быть достигнуто за счет обеспечения комфортных условий поездки. В крупнейших городах нашей страны уже уделяют этому вопросу существенное внимание. Так, в Москве приобретают автобусы с кондиционерами, информационными табло, а остановочные пункты оборудуются точками бесплатного wi-fi. В Санкт-Петербурге внедряются пилотные проекты безкондукторной системы оплаты труда. Также в целях повышения качества услуг по перевозке пассажиров используются следующие меры:

1. Выделение полос для движения общественного транспорта. Это позволяет сократить время в пути на 15–30 %. Безусловно, данная мера не всегда возможна ввиду особенностей дорожной инфраструктуры, а на некоторых маршрутах и нецелесообразна.

2. Соблюдение графика движения и наличие информационных табло на остановочных пунктах, чтобы пассажиры могли спланировать свои передвижения.

3. Внедрение полуэкспрессных маршрутов, которые могут проходить по окружным дорогам, что позволит разгрузить основные транспортные магистрали города и сократить время в пути за счет более оптимального выбора маршрута и сокращения количества остановок.

4. Привлечение на работу высококвалифицированных водителей, обладающих достаточным опытом и мастерством. Эта мера является очень актуальной, поскольку от мастерства водителя зависит безопасность пассажиров и пешеходов, а также время в пути. В настоящее время в городах России к работе водителями городского пассажирского транспорта привлекаются жители из многих стран СНГ, не всегда обладающие достаточными знаниями и опытом.

5. Оптимизация пропускной способности дорог. Одно «узкое место» на отдельном участке дороги снижает всю ее пропускную способность. Это важно учитывать при проектировании новых дорог и реконструкции уже существующих. С этой целью следует повышать ровность покрытия дорог, организовывать пересечение дорог на разных уровнях, правильно выбирать средства регулирования движения, улучшать работу дорожно-эксплуатационной службы, особенно зимой и т.д.

6. Еще одним важным моментом в организации транспортного обслуживания населения городов является выбор вида транспорта. В России наметилась тенденция отказа от использования электротранспорта для перевозки пассажиров. Ряд городов России отказались от такого вида внутригородского транспорта как трамвай, в других городах решается вопрос о целесообразности использования троллейбусов для осуществления перевозки пассажиров. Однако опыт зарубежных стран, уже прошедших этот этап развития транспортной системы городов, показывает, что следует возрождать электротранспорт. Электротранспорт – это единственный экологически чистый вид транспорта, который не выделяет вредные газы, комфортный и экономичный. Таким образом, использование электротранспорта для внутригородской перевозки пассажиров позволяет снизить актуальность такой проблемы, как экологическая безопасность.

### *Список использованной литературы и электронных источников*

1. Волкова, М.Н. Логистика пассажирских перевозок в крупном промышленном районе [Электронный ресурс] // TransportInform. – Режим доступа : <http://transportinform.com/passenger/339-logistika-perevozok.html>
2. Гузенко, А.В. Развитие городского пассажирского транспорта мегаполиса: проблемы и перспективы [Текст] // Вестник Том. гос. ун-та . – 2009. – № 321. – С.135–138.
3. Калашников, С.А. Логистический подход к организации пассажирских автоперевозок [Текст] / С.А. Калашников, Н.А. Конычева // Вестник Самар. гос. экон. ун-та. – 2012. – № 9 (95). – С. 26–27.

***О.В. Кудашева-Подвойская***

### **ПРИМЕНЕНИЕ ИНСТРУМЕНТОВ ЛОГИСТИКИ В ТЕОРЕТИКО-МЕТОДОЛОГИЧЕСКИХ ОСНОВАХ ИЗУЧЕНИЯ ТЕНДЕНЦИЙ ОБЕСПЕЧЕНИЯ ПРОДОВОЛЬСТВЕННОЙ БЕЗОПАСНОСТИ РЕГИОНА**

*продовольственная безопасность региона, импортозамещение, продовольственный рынок, региональная логистика, социально-экономическое развитие территорий.*

Научные проблемы, касающиеся продовольственной безопасности региона, требуют разработки государственной политики в области модернизации производства и стратегии инновационного развития АПК. Вынужденное сокращение Россией квот на продовольственный импорт может отрицательно сказаться на независимости РФ от импорта. Первостепенное значение приобретает задача импортозамещения на аграрном рынке в регионе, и это требует обоснования научных рекомендаций по политике импортозамещения на национальном и региональном продовольственном рынке.

Критерии обеспечения продовольственной безопасности и независимости рассматриваются с показателями удельного веса отечественной продукции в общем объеме товарных ресурсов внутреннего рынка.

Импортная зависимость в настоящее время интенсивнее всего проявляется на рынке мяса, мясной и молочной продукции, а также овощей и фруктов<sup>1</sup>. Продовольственная независимость региона напрямую зависит от численности и реальных возможностей сельского хозяйства в первую очередь непосредственно в нем.

Объем, количество и ассортимент продуктов должны быть достаточными для физического и социального развития личности. Как правило, каждый регион старается достичь максимального уровня самообеспеченности продовольствием через развитие своего собственного сельского хозяйства и потребительского рынка.

---

<sup>1</sup> Крылатых Э.Н. Национальная экономика: обеспечение продовольственной безопасности в условиях интеграции и глобализации : моногр. / Э.Н. Крылатых, В.З. Мазлоева. М. : ИНФА, 2016. 238 с.



Рис. 1. Потребительский рынок Рязанской области за I полугодие 2015 года

Делая вывод из рисунка 1, можно отметить, что в первом полугодии 2015 года сложилась следующая динамика показателей потребительского рынка в регионе:

- оборот розничной торговли составил 78,3 млрд руб. и сократился в товарной массе по сравнению с соответствующим периодом предыдущего года на 9,6%;
- общий объем оборота оптовой торговли организаций всех видов деятельности составил 121,7 млрд руб., что на 4,5 % меньше I полугодия 2014 года. Следует отметить, что важно в данных условиях поддержать региональный потребительский рынок и инструменты региональной логистики играют здесь не последнюю роль.



Рис. 2. Итоги работы предприятий пищевой и перерабатывающей промышленности Рязанской области за 10 месяцев 2015 года

В рамках решения задач по импортозамещению продуктов питания предприятиями пищевой и перерабатывающей промышленности области была проведена большая работа по расширению ассортимента и повышению объемов выпуска продукции. За 10 месяцев текущего года по отношению к аналогичному периоду прошлого года увеличено производство: полуфабрикатов мясных замороженных – на 7,8 %, полуфабрикатов мясных охлажденных – на 18,5 %, рыбы и продуктов рыбных переработанных и консервированных – на 22,3 %, масла сливочного и паст масляных – на 4,1 %, цельномолочной продукции – на 19,4 %, творога – на 6,8 %, молока – на 19,7 %, кисломолочных продуктов – на 17,9 %, хлеба и хлебобулочных изделий – на 6,2 %, макаронных изделий – на 2,5 %, муки – на 29%, крупы – на 53,3 %, масла растительного и глюкозо-фруктозных сиропов – в два раза, крахмала – на 19%, патоки крахмальной – на 57 %. Индекс промышленного производства составил 104,4 % к соответствующему периоду прошлого года. В целом произведено и реализовано продукции на сумму 35,2 млрд руб.

Итоги работы в области импортозамещения на потребительском рынке можно оценить как положительные, но тем не менее существует реальная опасность того, что до полномасштабной модернизации аграрного производства далеко, поэтому важно создать максимальные условия для перевода сельского хозяйства на инновационную, технологическую основу, используя в ней инструменты логистики, таким образом кардинально поднять ее конкурентоспособность. Необходимо это для того, чтобы в регионе появились резервы и возможности роста продукции, которые связаны с сокращением необоснованных потерь на стадии производства, хранения и грамотного распределения продукции внутри региона. Развитие региональной логистики, включающее в себя доведение продукции до потребителя качественно в срок и без вышеуказанных потерь, существенно поменяет положение дел в области импортозамещения нашей страны в целом, которая уже встала на этот нелегкий путь.

Создание региональной транспортно-распределительной системы и ее соединение с национальной системой товародвижения уже неизбежно. Также одним из последних проектов федерального значения стало создание ситуационного центра по мониторингу продовольственной безопасности<sup>2</sup>. В этой связи становится актуальным создание регионального информационного аналитического центра, обеспечивающего достоверной информацией всех участников транспортно-распределительной системы. Целью создания является формирование эффективной системы мониторинга, анализа, контроля и регулирования регионального рынка транспортно-логистического сервиса.

Обеспечение продовольственной безопасности – одна из важнейших задач государства, от ее решения зависит степень социально-экономической стабильности страны и каждого субъекта РФ. В настоящее время процесс развития здесь идет неравномерно. Рязанская область, используя инструменты региональной логистики, может стать конкурентоспособной, укрепит свой внутренний рынок и обеспечит продовольствием население.

---

<sup>2</sup> Логистика и управление цепями поставок : учеб. / под ред. В.В. Щербакова. М. : Юрайт, 2015. 582 с.



## *Список использованной литературы и электронных источников*

1. Крылатых, Э.Н Национальная экономика: обеспечение продовольственной безопасности в условиях интеграции и глобализации [Текст] : моногр. / Э.Н. Крылатых, В.З. Мазлова. – М. : ИНФА, 2016. – 238 с.
2. Логистика и управление цепями поставок [Текст] : учеб. / под ред. В.В. Щербакова. – М. : Юрайт, 2015. – 582 с.
3. Правительство Рязанской области [Электронный ресурс]. – Режим доступа : <http://www.ryazanreg.ru>

*Е.Н. Курочкина, М.В. Кравченко*

### **КОНКУРЕНТОСПОСОБНОСТЬ ПРЕДПРИЯТИЯ: ПОНЯТИЕ И МЕТОДЫ ОЦЕНКИ**

*конкуренция, конкурентоспособность, конкурентоспособность предприятий, методы оценки, оценка конкурентоспособности*

Конкуренция – это один из самых главных элементов рыночного механизма. Это движущая сила научно-технического прогресса и один из стимулов для максимизации прибыли предприятий, как основной цели их деятельности. Проявление конкуренции как социально-экономического явления общества можно проследить еще в Античности и Средневековье, где происходит переход от родовых традиций к рабовладельческой системе хозяйствования, что определило развитие товарно-денежных отношений как фундамента конкуренции<sup>1</sup>.

В настоящее время дано официальное определение «конкуренции» в Федеральном законе от 26 июля 2006 года № 135-ФЗ (редакция от 13 июля 2015 года) «О защите конкуренции». Согласно п. 7 ст. 4 данного закона конкуренция – соперничество хозяйствующих субъектов, при котором самостоятельными действиями каждого из них исключается или ограничивается возможность каждого из них в одностороннем порядке воздействовать на общие условия обращения товаров на соответствующем товарном рынке<sup>2</sup>.

Понятие «конкурентоспособность» происходит из понятия «конкуренция», которая является частью рыночного взаимодействия, устанавливающая равновесие между спросом и предложением, и в основе которой лежит соперничество и борьба между хозяйствующими субъектами за долю на рынке. Конкурентоспособная промышленность влияет на конкурентоспособность всей национальной экономики.

Изучением конкурентоспособности предприятия занимается огромное количество ученых, и каждый год публикуются работы в данной области, однако

---

<sup>1</sup> Кравцевич С.В. Историко-экономические взгляды на формирование представлений о конкуренции. Чита : ЧитГУ, 2011. 146 с.

<sup>2</sup> О защите конкуренции : федер. закон от 26 июля 2006 г. № 135-ФЗ (ред. от 13 июля 2015 г.) // СПС «Гарант».

единой точки зрения по данному термину до сих пор нет, что говорит об актуальности его изучения. Каждый автор в зависимости от целей и задач исследования дает свое определение конкурентоспособности.

Причиной этого является многогранность данного понятия, а также непостоянство рынка, да и самих предприятий, участвующих в хозяйственной деятельности. Эта многогранность зависит от множества факторов, влияющих на конкурентоспособность предприятия, а также от специфики их деятельности.

Х.А. Фасхиев в одной из своих работ проводит анализ определений конкурентоспособности предприятия и, выявив ряд недостатков в рассматриваемых терминах, дает свое понятие: «конкурентоспособность предприятия – это оцененное субъектами внешней среды его превосходство на выбранных сегментах рынка над конкурентами в данный момент времени, достигнутое без ущерба окружающим, определяемое конкурентоспособностью его конкретных товаров и уровнем конкурентного потенциала, характеризующего способность в настоящем и будущем разрабатывать, изготавливать, сбывать и обслуживать товары (услуги), превосходящие по критерию “цена/качество” аналоги»<sup>3</sup>.

Из сформулированного определения можно выделить следующие признаки конкурентоспособности предприятия:

- конкурентоспособность должны оценивать незаинтересованные субъекты внешней среды;
- оценка проводится на отдельно выбранных сегментах рынка, на которых предприятие осуществляет свою деятельность в определенный, конкретный момент времени;
- субъекты внешней среды оценивают «превосходство» предприятия над конкурентами;
- учитываются два комплексных показателя: конкурентоспособность товара и уровень конкурентного потенциала предприятия в целом.

На наш взгляд, определение Х.А. Фасхиева является наиболее точным в связи с устранением недостатков в понятиях, данных другими авторами.

Не менее важным и интересным является методология оценки конкурентоспособности.

Так, в настоящее время на практике применяется значительное количество методов оценки конкурентоспособности предприятия. Оценка необходима для разработки мероприятий по повышению конкурентоспособности хозяйствующего субъекта.

При анализе экономической литературы выявлены следующие основные группы методов:

1. Товарные методы. Они основаны на оценке конкурентоспособности товаров (услуг) предприятия. Возможность фирмы соперничать на определенном товарном рынке непосредственно зависит от конкурентоспособности ее товара. Если продукция не пользуется спросом у потребителя, то вряд ли предприятие будет успешным.

---

<sup>3</sup> Фасхиев Х.А. Определение конкурентоспособности предприятия // Маркетинг в России и за рубежом. 2009. № 4.

К товарным методам относятся:

– Дифференциальный метод оценки. В основе его лежит сравнение единичных показателей оцениваемого товара с соответствующими показателями базового образца товара.

– Комплексный метод. Для более полной оценки конкурентоспособности товара применяется комплексный показатель, который состоит из отдельных дифференциальных показателей конкурентоспособности товаров по различным параметрам.

– Смешанный метод – это сочетание дифференциального и комплексного методов при одной базе сравнения. При данном методе используются часть параметров, рассчитанных дифференциальным методом, а часть комплексным методом.

К главному преимуществу товарных методов относится то, что они учитывают одну из наиболее важных составляющих конкурентоспособности предприятия – конкурентоспособность товаров (услуг). К недостаткам – то, что они дают неполное представление о работе предприятия в целом, так как его конкурентоспособность принимает вид конкурентоспособности продукции и не затрагивает другие сферы его деятельности. Само понятие «конкурентоспособность предприятия» шире, чем «конкурентоспособность продукции».

2. Матричные методы. Матричные методы базируются на маркетинговой оценке деятельности предприятия и его продукции. В основе методики лежит анализ конкурентоспособности с учетом жизненного цикла продукции предприятия<sup>4</sup>. К матричным методам относятся:

– Матрица «относительная доля рынка/темпы роста рынка» (или БКГ). Матрица БКГ применяется для анализа параметров товаров и изучения конкурентоспособности сбытовой деятельности отдельных фирм.

– Матрица Портера. С помощью модели Портера аналитики организации могут провести анализ пяти сил (или факторов), которые оказывают влияние на ведение хозяйственной деятельности организации на рынке товаров и услуг.

– Матрица «привлекательность рынка/конкурентоспособность» (или модель GE/Mc Kinsey). Данная модель предназначена для сравнительного анализа стратегических направлений бизнеса компании.

– Матрица «привлекательность отрасли/конкурентоспособность» (модель Shell/DPM). Эта модель основана на оценке как количественных, так и качественных характеристик бизнеса. В этой матрице по сравнению с моделью Mc Kinsey сделан большой упор на оценку количественных параметров. С помощью модели Shell/DPM оценивается и поток наличных денег, и отдача от инвестиций, а также здесь оцениваются виды бизнеса, которые могут находиться на разных стадиях жизненного цикла.

– Матрица «Стадия развития рынка/конкурентная позиция» (модель Hofer/Schendel). Эта матрица базируется на выделении существующих видов бизнеса и определении идеального набора из этих видов бизнеса. Положение

---

<sup>4</sup> Демин С.А. Понятие конкурентоспособности предприятия в современных условиях // Вестник Омск. ун-та. 2011. № 3.

каждого вида бизнеса определяется степенью развития рынка и его эффективностью относительно конкурентов. В зависимости от стадии развития рынка товаров могут быть выбраны различные стратегии.

– Матрица «Стадия жизненного цикла продукции/конкурентная позиция» (модель ADL/LC). В основе матрицы лежит концепция жизненного цикла товара, в соответствии с которой переход от одной стадии к другой требует от компании изменения стратегических решений. Используя матрицу, можно выбрать правильные управленческие решения и определить перспективу развития компании или товара (услуги).

Преимуществом матричных методов является высокая адекватность оценки. К недостаткам данных методов можно отнести то, что анализ причин и выбор управленческих решений требует дополнительных маркетинговых исследований.

SWOT-анализ также относится к матричным методам оценки конкурентоспособности. Это один из наиболее распространенных видов анализа в стратегическом управлении на сегодняшний день. Он позволяет определить сильные и слабые стороны организации, а также потенциальные возможности и угрозы. Этого можно достичь за счет сравнения внутренних сил и слабостей компании с возможностями, которые дает им рынок. Исходя из результатов анализа, делается вывод о том, в каком направлении организация должна развивать свой бизнес.

3. Методы, основанные на теории эффективной конкуренции. В соответствии с данными методами наиболее конкурентоспособными являются те предприятия, где наилучшим образом организована работа всех подразделений и служб. В рамках теории эффективной конкуренции существует два основных подхода к определению критерия конкурентоспособности:

– Структурный подход, по которому оценка может быть сделана исходя из знания уровня монополизации отрасли, но это довольно проблематично, так как связано с трудностью получения количественных оценок уровня монополизации отрасли.

– Функциональный подход. Заключается в сопоставлении экономических показателей деятельности фирм-конкурентов. К экономическим показателям рыночной деятельности можно отнести три главные группы:

- 1) эффективность производственно-сбытовой деятельности предприятия;
- 2) состояние производственной сферы предприятия;
- 3) финансовую деятельность предприятия.

В зависимости от специфики деятельности предприятия показатели конкурентоспособности могут меняться.

Состав и структура экономических показателей также зависит от исследуемой отрасли и автора методики. Для оценки используются как известные экономической науке, так и вновь вводимые авторами показатели. Количество их может достигать нескольких десятков.

Результатами отображения применяемых методик данной группы методов могут быть различные диаграммы и многоугольники конкурентоспособности.

К преимуществам методов, основанных на теории эффективной конкуренции, следует отнести учет различных сфер деятельности предприятия, что дает наиболее точную оценку его конкурентоспособности.

Недостатком этих методов можно считать то, что они основываются на выявлении максимального количества факторов, определяющих конкурентоспособность хозяйствующих субъектов.

Комбинированные методы оценивают конкурентоспособность не только достигнутую, но и потенциальную. В основе этого конкурентоспособность предприятия является комбинацией текущей конкурентоспособности и его конкурентного потенциала. В большинстве случаев текущая (достигнутая) конкурентоспособность определяется на основании оценки конкурентоспособности продукции предприятия (товарные методы), потенциальная – путем оценки частных показателей эффективности отдельных аспектов хозяйственной деятельности (по аналогии с методами, основанными на теории эффективной конкуренции). К достоинствам данной группы методов следует отнести то, что они учитывают не только достигнутый уровень конкурентоспособности предприятия, но и его возможную динамику в будущем.

Таким образом, для достижения согласованности во взглядах на сущность конкурентоспособности необходимо:

- определение «конкурентоспособность предприятия» закрепить в официальном документе, так как понятие должно указывать направление для разработки единой методики оценки конкурентоспособности предприятия;

- разработать единую методику оценки конкурентоспособности предприятия, которую также необходимо закрепить в нормативно-правовом акте.

Это нужно для того, чтобы субъекты рынка одинаково понимали одно и то же явление, использовали единую методику оценки для получения точного результата и правильного принятия управленческих решений.

#### *Список использованной литературы*

1. Демин, С.А. Понятие конкурентоспособности предприятия в современных условиях [Текст] // Вестник Омск. ун-та. – 2011. – № 3.
2. Кравцевич, С.В. Историко-экономические взгляды на формирование представлений о конкуренции [Текст]. – Чита : ЧитГУ, 2011. – 146 с.
3. О защите конкуренции [Электронный ресурс] : федер. закон от 26 июля 2006 г. № 135-ФЗ (ред. от 13 июля 2015 г.) // СПС «Гарант».
4. Фасхиев, Х.А. Определение конкурентоспособности предприятия [Текст] // Маркетинг в России и за рубежом. – 2009. – № 4.

*М.С. Лебедева, Т.Ю. Сомова*

#### **АНАЛИЗ ЭФФЕКТИВНОСТИ ИСПОЛЬЗОВАНИЯ ОСНОВНЫХ СРЕДСТВ НА ПРИМЕРЕ ООО «ПКФ “МАСКА”»**

*экономический анализ, основные средства, эффективность, фондоотдача, резервы увеличения выручки.*

Основные производственные фонды часто составляют значительную долю в общей стоимости имущества организации и являются необходимыми для ее

нормального функционирования. Их эффективное использование оказывает значительное влияние на объем и себестоимость производимой продукции, выполняемых работ или оказываемых услуг и, следовательно, на финансовые результаты. Большое значение в обеспечении эффективности деятельности организации играет анализ использования основных производственных фондов, целью которого является определение путей улучшения их применения. Он позволяет выявить способы, с помощью которых повышается интенсивность применения фондов, обеспечиваются снижение затрат и рост производительности труда. Таким образом, проведение данного анализа является необходимым условием для достижения и поддержания высокого уровня эффективности функционирования предприятия.

Анализ эффективности использования основных средств проводится в два этапа. На первом осуществляется расчет и анализ в динамике основных экономических показателей, характеризующих эффективность применения фондов, а именно фондорентабельности, фондоотдачи, фондоемкости, экономии (перерасхода) основных средств. На втором этапе подсчитываются резервы увеличения выпуска продукции, фондоотдачи и фондорентабельности.

Полное наименование организации, данные которой использованы при проведении анализа, – Общество с ограниченной ответственностью «Производственно-коммерческая фирма “Маска”». ООО «ПКФ “Маска”» зарегистрировано 28 марта 2000 года. С момента своего открытия в 2000 году и до сегодняшнего дня ООО «ПКФ “Маска”» функционирует в качестве фирмы, занятой работами по строительству. Фирма располагает квалифицированным инженерно-техническим и рабочим персоналом, имеющим опыт работы в строительной сфере. В собственности предприятия находятся автомобильная и специальная строительная техника.

На основе информации, отраженной в бухгалтерской отчетности организации, в таблице 1 представлены показатели, характеризующие эффективность использования основных фондов в ООО «ПКФ “Маска”» в динамике за три года.

Фондорентабельность показывает, какой процент прибыли приходится на рубль, вложенный в основные средства<sup>1</sup>. Из табличных данных видно, что за 2012 и 2013 годы фондорентабельность имела отрицательные значения. Это связано с неэффективным использованием основных средств и получением убытков от осуществления строительно-монтажных работ. В 2014 году рассматриваемый показатель значительно увеличился и составил 6,48 %, что говорит о повышении эффективности использования основных фондов и прибыльности деятельности организации.

Фондоотдача основных средств показывает, какой объем выпущенной продукции приходится на рубль, вложенный в основные средства<sup>2</sup>. Фондоотдача уменьшилась на 22,67 % в 2014 году по сравнению с 2012 годом. Также фондоотдача активной части основных фондов за анализируемый период изменилась на 18,70 % в сторону уменьшения. Причинами таких изменений являют-

---

<sup>1</sup> Медведева О.В. Комплексный экономический анализ хозяйственной деятельности / О.В. Медведева, Е.В. Шпилевская, А.В. Немова. М., 2010. 154 с. С. 15.

<sup>2</sup> Там же. С. 16.

ся имеющиеся недостатки в использовании основных средств при осуществлении работ по строительству и монтажу, а также увеличение их стоимости. Однако оба этих показателя в 2014 году несколько выросли относительно 2013 года. Это связано с увеличением интенсивности использования основных средств и снижением их стоимости, благодаря чему организация функционирует более эффективно, и наблюдается рост выручки.

Таблица 1

Динамика показателей эффективности использования основных средств

Показатели	2012	2013	2014	Отклонение (-, +)	Темп роста, %	Темп прироста, %
1	2	3	4	5	6	7
Выручка от реализации работ, тыс. руб.	25 879	16 267	22 027	-3 852	85,12	-14,88
Прибыль от реализации, тыс. руб.	-7 849	-32 518	2 443			
Среднегодовая стоимость основных фондов, тыс. руб.	34 735	44 795	37 676	2 941	108,47	8,47
Фондорентабельность, %	-22,60	-72,59	6,48			
Фондоотдача, руб.	0,75	0,36	0,58	-0,17	77,33	-22,67
Среднегодовая стоимость активной части основных фондов, тыс. руб.	21 005	25 532	22 277	1 272	106,06	6,06
Фондоотдача активной части основных фондов, руб.	1,23	0,64	1	-0,23	81,30	-18,70
Фондоёмкость, руб.	1,34	2,75	1,71	0,37	127,61	27,61
Относительная экономия (перерасход) основных фондов, тыс. руб.		22 912	-22 797			

Показатель фондоёмкости является обратным показателю фондоотдачи<sup>3</sup>. За анализируемый период фондоёмкость увеличилась на 1,41 рубль в 2013 году по сравнению с 2012 годом, а в 2014 году она уменьшилась на 1,04 рубля относительно 2013 года. Несмотря на общее увеличение фондоёмкости на 27,61%, ее величина в последнем году сокращается, что также говорит о повышении эффективности применения фондов.

В 2013 году в организации имел место относительный перерасход основных фондов в размере 22 912 тыс. руб., в 2014 году – относительная экономия, величина которой составила 22 797 тыс. руб. Это связано с тем, что за 2013 год стоимость основных средств в ООО «ПКФ “Маска”» значительно возросла, выручка от реализации работ сократилась, производственные фонды использовались неэффективно и организация оказалась в неблагоприятном для себя поло-

<sup>3</sup> Маркин Ю.П. Экономический анализ. М. : Омега-Л, 2011. 450 с. С. 231.

жении, так как ее деятельность оказалась убыточной. В 2014 году организация смогла выйти из данного положения, спрос на ее услуги начал расти, что повлекло за собой увеличение выручки и получение прибыли. При этом стоимость основных средств уменьшилась и они стали использоваться более интенсивно. Отрицательное значение рассматриваемого показателя говорит об эффективном использовании основных средств в деятельности организации и наоборот, – перерасход основных фондов свидетельствует о нецелесообразности их применения. ООО «ПКФ “Маска”», преодолев определенные трудности, смогла добиться более оптимального использования основных производственных фондов и повышения эффективности деятельности в целом.

Таким образом, при анализе показателей эффективности использования основных средств в ООО «ПКФ “Маска”» можно сделать вывод о наличии недостатков, заключающихся в низкоэффективном использовании фондов за весь анализируемый период, несмотря на повышение эффективности их применения за последний год. Так, в организации имеют место снижение фондоотдачи и повышение фондоемкости в течение трех лет, а также отрицательные величины фондорентабельности за два первых года.

Далее следует подумать о том, как повысить эффективность деятельности организации. На основании данных ООО «ПКФ “Маска”» и произведенных расчетов можно предложить улучшить финансовые результаты путем подсчета резервов увеличения выручки, фондоотдачи и фондорентабельности. В качестве резервов увеличения выручки рекомендуются ввод в действие нового, более прогрессивного оборудования, сокращение простоев оборудования, повышение коэффициента сменности и более интенсивное использование основных средств.

Расчет резерва увеличения выручки за счет ввода в действие дополнительного оборудования в количестве 3-х единиц осуществляется как умножение дополнительного его числа на фактическую величину среднегодовой выработки фондов в отчетном периоде. На основе данных отчета по основным средствам за 2014 год среднегодовая выработка рассчитывается как частное от деления выручки на количество производственного оборудования.  $R\uparrow ВПк = 3 * (22027 / 42) = 3 * 524,45 = 1\,573,35$ . При увеличении числа основных средств на 3 единицы резерв увеличения выручки составит 1 573,35 тыс. руб.

Выявление резерва увеличения выручки за счет сокращения целодневных простоев в результате увеличения среднего количества отработанных дней каждой единицы оборудования на 14 за год производится умножением прироста количества дней на возможное число основных фондов и фактическую среднедневную выработку единицы оборудования. Возможное количество основных средств рассчитывается как сумма числа производственных фондов в отчетном периоде и их прироста, рассчитанного ранее.  $R\uparrow ВПд = (42 + 3) * 14 * (524,45 / 233) = 45 * 14 * 2,25 = 1\,417,50$ . При увеличении среднего количества отработанных дней на 14 каждой единицей оборудования за счет сокращения целодневных простоев резерв увеличения выручки будет равен 1 417,50 тыс. руб.

Организация работает по 8 часов пять дней в неделю в одну смену. При этом коэффициент сменности оборудования равен единице. Можно предложить увели-



читать количество персонала и организовать работу в две смены – дневную и ночную. Тогда коэффициент сменности будет равен двум. Нахождение резерва увеличения выручки за счет повышения коэффициента сменности на единицу осуществляется как умножение его прироста на возможное количество основных средств, возможное число дней работы оборудования и фактическую сменную выработку. Величина сменной выработки находится как и среднедневная производительность работы оборудования, а именно отношением выручки от реализации работ к числу дней, отработанных единицей оборудования за год.  $P\uparrow ВПКсм = (42 + 3) * (233 + 14) * 1 * 2,25 = 45 * 247 * 1 * 2,25 = 25\ 008,75$ . При увеличении коэффициента сменности на единицу резерв увеличения выручки составит 25 008,75 тыс. руб.

В соответствии с Трудовым кодексом Российской Федерации нормальная продолжительность рабочего времени для одного работника не может превышать 40 часов в неделю. Следовательно, резерв увеличения выручки за счет увеличения средней продолжительности смены будет равен нулю, так как продолжительность смены в ООО «ПКФ «Маска»» является максимально допустимой.

Среднечасовая выработка основных средств в организации равна  $2,25/8 = 0,28$  тыс. руб. Резерв увеличения выручки за счет повышения среднечасовой выработки основных производственных фондов на 20 руб. определяется как произведение возможного количества часов работы оборудования на прирост выработки.  $P\uparrow ВПчв = (42 + 3) * (233 + 14) * (1 + 1) * 8 * 0,02 = 45 * 247 * 2 * 8 * 0,02 = 3\ 556,80$ . При увеличении среднечасовой выработки оборудования на 20 руб. выручка повысится на 3 556,80 тыс. руб.

Общий резерв увеличения выручки составляет 31 556,40 тыс. руб. Указанный рост выручки от реализации строительно-монтажных работ имеет место в случае увеличения числа основных фондов, сокращения целодневных простоев, повышения коэффициента сменности и роста среднечасовой выработки оборудования, рассмотренных выше. Уменьшить количество используемых основных средств не представляется возможным по причине того, что в процессе работы так или иначе используются все имеющиеся фонды.

Резерв роста фондоотдачи определяется по следующей формуле:

$$P\uparrow ФО = ФО_{в} - ФО_{ф} = \frac{ВП_{ф} + P\uparrow ВП}{ОПФ_{ф} + ОПФ_{д} - P\downarrow ОПФ} - \frac{ВП_{ф}}{ОПФ_{ф}}$$

$P\uparrow ФО = (22\ 027 + 31\ 556,40) / (33\ 277 + 11\ 879,59) - 22\ 027 / 33\ 277 = 53\ 583,40 / 45\ 156,59 - 22\ 027 / 33\ 277 = 1,19 - 0,70 = 0,49$ , где 11 879,59 тыс. руб. – стоимость дополнительного оборудования, а именно трех экскаваторов, стоимость одного экскаватора равна 3 959,86 тыс. руб. При увеличении выручки на 31 556,40 тыс. руб. с задействованием дополнительных основных производственных фондов в размере 11 879,59 тыс. руб. без учета резерва сокращения средних остатков основных средств резерв роста фондоотдачи составляет 0,49 руб.

Резерв роста фондорентабельности определяется умножением выявленного резерва повышения фондоотдачи на фактический уровень рентабельности продаж по формуле:

$$P\uparrow R_{\phi o} = 0,49 * 0,11 = 0,0539.$$

$$P\uparrow R_{\phi o} = P\uparrow \Phi O_{опф} \times R_{внф}$$

При данном значении резерва роста фондоотдачи резерв повышения фондорентабельности равен 0,05 руб. или 5,39 %.

В следующей таблице наглядно представлены возможные изменения выручки от реализации строительно-монтажных работ, фондоотдачи и фондорентабельности с учетом рассчитанных резервов их увеличения.

*Таблица 2*

**Изменения показателей, возможные при применении резервов увеличения выручки, фондоотдачи и фондорентабельности**

Показатели	2014	Величина резерва	Проектное значение
1	2	3	4
Выручка от реализации работ, тыс. руб.	22 027	31 556,40	53 583,40
Фондоотдача, руб.	0,58	0,49	1,07
Фондорентабельность, %	6,48	5,39	11,87

Таким образом, результатом повышения эффективности использования основных фондов является прежде всего увеличение выручки организации. Для улучшения показателей использования основных средств необходимо увеличивать данный показатель при отсутствии значительного повышения стоимости основных производственных фондов. В качестве путей достижения этой цели можно порекомендовать расширение спектра выполняемых строительно-монтажных работ, увеличение рынков функционирования организации. Кроме того, можно увеличить количество работников и осуществлять работу в две смены, при этом организация сможет выполнять большее число заказов в течение отчетного периода. Также рекомендуется использовать оборудование более интенсивно и не давать ему простаивать во время работ. Например, незадействованные в процессе строительства машины или оборудование не должны простаивать на стройке того или иного строительного участка, если они могут быть использованы в другом рабочем месте. В конечном итоге, предприятие выбирает для себя более удобный способ организации деятельности, однако с целью повышения эффективности его функционирования и роста прибыли следует обратить внимание на степень вовлеченности оборудования в рабочий процесс и оптимальность его использования.

**Список использованной литературы**

1. Маркин, Ю.П. Экономический анализ [Текст]. – М. : Омега-Л, 2011. – 450 с.
2. Медведева, О.В. Комплексный экономический анализ хозяйственной деятельности [Текст] / О.В. Медведева, Е.В. Шпилевская, А.В. Немова. – М., 2010. – 154 с.

3. Савицкая, Г.В. Анализ хозяйственной деятельности предприятия [Текст]. – М. : Инфра-М, 2013. – 345 с.

*М.С. Лебедева, Т.Ю. Сомова*

## **ЗНАЧЕНИЕ АНАЛИЗА ЭФФЕКТИВНОСТИ ИСПОЛЬЗОВАНИЯ ОСНОВНЫХ СРЕДСТВ В СОВРЕМЕННЫХ УСЛОВИЯХ**

*основные средства, экономический анализ, эффективность использования фондов, фондоотдача, детерминированный факторный анализ.*

Основные средства – это материальные ценности, которые используются в качестве средств труда более одного года или более длительности обычного операционного цикла, если она превышает год. Основные средства относятся к внеоборотным активам предприятия <sup>1</sup>.

В условиях рыночной экономики они часто составляют значительную долю в общей стоимости имущества организации и являются необходимыми для нормального осуществления и расширения ее деятельности. Основные производственные фонды – это основа любого производства, в процессе которого создаются продукция, выполняются работы или оказываются услуги. К их числу относятся здания, сооружения, транспортные средства, оборудование, а также земельные участки и объекты природопользования. Под воздействием производственного процесса и внешней среды они изнашиваются и постепенно переносят свою первоначальную стоимость на затраты производства путем начисления амортизации.

Большое значение в обеспечении эффективного функционирования предприятия играет анализ использования основных производственных фондов. Степень эффективности и интенсивности их эксплуатации напрямую влияет на конечные результаты хозяйственной деятельности организации. Рациональное использование основных средств способствует улучшению технико-экономических показателей, а именно увеличению объемов выпуска продукции, выполнения работ, оказания услуг, снижению их себестоимости и, как следствие, повышению прибыли и росту рентабельности деятельности организации.

Целью анализа эффективности использования основных средств является определение путей улучшения их использования.

Для достижения поставленной цели в процессе анализа необходимо решить следующие задачи:

- установление степени обеспеченности предприятия и его структурных подразделений основными фондами;
- определение степени использования основных средств и факторов, влияющих на нее;

---

<sup>1</sup> Крюков А.В. Бухгалтерский учет с нуля. М. : Эксмо, 2010. 368 с. С. 193.

- изучение состава и динамики основных средств;
- определение влияния использования основных фондов на объем продукции и другие экономические показатели работы хозяйствующего субъекта;
- выявление резервов роста фондоотдачи, увеличения объема продукции и прибыли за счет улучшения использования основных фондов<sup>2</sup>.

В качестве источников данных для анализа основных средств выступают бизнес-план, бухгалтерская отчетность, инвентарные карточки учета основных средств и прочая документация, в которой отражается информация о фондах.

Характеристика эффективности использования основных средств предполагает расчет и анализ в динамике таких обобщающих показателей, как фондорентабельность, фондоотдача, фондоемкость, фондовооруженность, фондооснащенность, относительная экономия или перерасход основных средств. Перечисленные показатели рассчитываются путем сопоставления стоимости выпущенной продукции, среднесписочной численности работников, размера производственных площадей со среднегодовой стоимостью основных производственных фондов.

Немаловажным моментом при анализе интенсивности и целесообразности использования основных средств выступает определение причин изменения того или иного показателя эффективности их использования. С целью выявления степени воздействия факторов на величину показателя необходимо произвести его факторный анализ, который так и трактуется, как экономический анализ, изучающий влияние отдельных факторов на экономические показатели. При этом в данном случае речь идет о детерминированном факторном анализе, основывающемся на методике изучения влияния таких факторов, взаимосвязь которых с экономическим показателем является функциональной. Он проводится путем применения различных методов, таких как метод цепных подстановок, абсолютных разниц, относительных разниц и др.

Частные показатели применяются для характеристики использования отдельных видов оборудования. В качестве примера можно привести такие показатели, как средний выпуск продукции в натуральном выражении на единицу оборудования за смену, выпуск продукции на один квадратный метр производственной площади<sup>3</sup>.

В процессе анализа изучается динамика перечисленных показателей, а также факторы, влияющие на изменение их величин.

В заключение анализа подсчитываются резервы увеличения выпуска продукции и фондоотдачи. Ими могут быть ввод в действие неустановленного оборудования, замена и модернизация оборудования, сокращение целодневных и внутрисменных простоев, более интенсивное использование оборудования. Далее разрабатывают мероприятия по освоению выявленных резервов.

Таким образом, при наличии информации о роли основных фондов в процессе производства и факторах, влияющих на их использование, можно выявить способы, с помощью которых повышается интенсивность применения основных

---

<sup>2</sup> Чуев И.Н. Комплексный экономический анализ финансово-хозяйственной деятельности / И.Н. Чуев, Л.Н. Чуева. М. : Дашков и К°, 2013. 384 с. С. 150.

<sup>3</sup> Толпегина О.А. Экономический анализ. М. : МИЭМП, 2010. 397 с. С. 112.

средств, обеспечивается снижение производственных издержек и рост производительности труда. Кроме того, эффективное управление основными средствами тесно связано с качеством выпускаемой продукции или выполняемых работ, что также имеет немаловажное значение, поскольку продукция высокого качества имеет больший спрос со стороны потребителей, нежели аналогичная продукция более низкого качества. Следовательно, анализ использования фондов является весьма актуальным в настоящее время, в том числе и для Рязани.

Основные фонды используются во многих сферах деятельности региона, например, при производстве труб (Трубный завод в г. Рязани), при переработке и консервировании морепродуктов (Балт-ост в г. Рязани) и проч. В настоящее время в рязанском регионе процветает строительство, в особенности жилищное. Существует большое количество фирм, конкурирующих в этой сфере, а именно «СтройПромСервис», «Крепость», «ЛидерТехСтрой», «Зеленый сад», «Единство», «Квант», «Восход» и многие другие. Основные средства являются неотъемлемой частью осуществления деятельности по строительству.

Выше приведены лишь несколько примеров, где анализ использования фондов полезен для достижения более эффективной работы предприятий. Основные средства имеются в подавляющем количестве организаций, будь то производство или оказание услуг, выполнение работ или торговая деятельность. Каждая отдельно взятая организация располагает определенными видами фондов в зависимости от специфики деятельности. Прелесть анализа заключается в том, что он универсален и поможет любой фирме оценить эффективность, прогрессивность и интенсивность использования средств труда в процессе ее функционирования и скорректировать использование фондов таким образом, чтобы они использовались с максимально возможной отдачей.

С помощью конкретных расчетов можно увидеть изменения продуктивности применения средств труда за несколько лет, проведя факторный анализ, можно выявить факторы, оказывающие наибольшее влияние на величину результативного показателя и величину его изменения в зависимости от того или иного фактора, на основе полученных сведений сделать выводы о степени эффективности использования основных средств в настоящий момент и в случае необходимости рассчитать резервы ее повышения.

Подводя итог вышесказанному, стоит отметить, что анализ эффективности использования основных средств заслуживает внимания со стороны предприятий, стремящихся организовать свое дело более выгодно, а также ориентированных на экономический рост, получение и дальнейшее приумножение прибыли. В свою очередь, рост эффективности использования средств труда является способом повышения благосостояния не только организаций как таковых, но и региона в целом.

#### *Список использованной литературы*

1. Крюков, А.В. Бухгалтерский учет с нуля [Текст]. – М. : Эксмо, 2010. – 368 с.
2. Толпегина, О.А. Экономический анализ [Текст]. – М. : МИЭМП, 2010. – 397 с.
3. Чуев, И.Н. Комплексный экономический анализ финансово-хозяйственной деятельности [Текст] / И.Н. Чуев, Л.Н. Чуева. – М. : Дашков и К°, 2013. – 384 с.

*Е.Ю. Лискина, О.П. Серова*

## **ФАКТОРЫ, ВЛИЯЮЩИЕ НА ПРЕДПРИНИМАТЕЛЬСКУЮ АКТИВНОСТЬ В СУБЪЕКТАХ РОССИЙСКОЙ ФЕДЕРАЦИИ: АНАЛИЗ ЗАВИСИМОСТИ КОЛИЧЕСТВА МАЛЫХ ПРЕДПРИЯТИЙ ОТ СТАВОК ПО ОТДЕЛЬНЫМ НАЛОГАМ И ОТ ОБЪЕМА ИНВЕСТИЦИЙ В ОСНОВНОЙ КАПИТАЛ**

*налоги, инвестиции, малый бизнес, развитие предпринимательства, множественная регрессия, эконометрический анализ.*

В современных условиях малый бизнес приобретает все большее значение для экономики развитых стран. Например, в США, Японии и Европе доходы от деятельности малых предприятий формируют значительную часть ВВП. В Концепции долгосрочного социально-экономического развития Российской Федерации на период до 2020 года сформулирован ряд целей, направленных на повышение деловой активности российского населения и рост конкурентоспособности отечественной продукции, другими словами – на интенсивное развитие малого и среднего бизнеса в стране<sup>1</sup>.

На развитие малого предпринимательства в нашей стране влияет огромное число факторов различного характера: климатические и демографические характеристики территорий, фискальная политика государства, инвестиционная активность населения, региональная инфраструктура, макроэкономическая ситуация и многие другие. Агентство стратегических инициатив провело Национальный рейтинг состояния инвестиционного климата в субъектах РФ<sup>2</sup>. Одной из задач рейтинга было определение наиболее проблемных мест региональной налоговой политики, инфраструктуры и законодательной базы, мешающих развитию малого и среднего предпринимательства.

Однако изучение методологии Национального рейтинга показало, что он только выявляет проблемы, но не показывает степени влияния факторов и условий, определяющих развитие предпринимательства в регионах. Поэтому актуальной является проблема анализа степени влияния факторов и условий развития малого бизнеса.

В данной статье проведен анализ влияния двух факторов на развитие малого бизнеса в субъектах Российской Федерации: ставок по некоторым налогам и объема инвестиций в основной капитал малых предприятий.

### *Анализ влияния налоговых ставок на предпринимательскую активность в субъектах Российской Федерации*

В качестве анализируемых показателей были выбраны ставки по следующим налогам:

---

<sup>1</sup> Концепция долгосрочного социально-экономического развития Российской Федерации на период до 2020 года. URL : [http://www.consultant.ru/document/cons\\_doc\\_LAW\\_82134/](http://www.consultant.ru/document/cons_doc_LAW_82134/) (дата обращения: 20.11.2015).

<sup>2</sup> Национальный рейтинг состояния инвестиционного климата в субъектах РФ. URL : <http://investinregions.ru/rating/> (дата обращения: 20.10.2015).

1) упрощенная система налогообложения (по схеме «доходы, уменьшенные на величину произведенных расходов») (далее – УСН), поскольку с 01 января 2009 года субъекты Российской Федерации имеют право варьировать ставку по данной системе налогообложения в пределах от 5 до 15 % в целях стимулирования развития предпринимательства;

2) налог на имущество организаций, поскольку субъекты Российской Федерации имеют право варьировать ставку по данному налогу в зависимости от категории имущества;

3) страховые взносы во внебюджетные фонды Российской Федерации (до 01 января 2010 года – единый социальный налог (ЕСН)), так как несмотря на то, что ставка по данным платежам не дифференцирована по регионам, она достаточно значительно изменялась по годам, что оказывало сильное влияние на налоговую нагрузку предпринимателей.

При помощи программного средства Microsoft Excel, надстройки «Анализ данных», была построена и проанализирована множественная линейная регрессия между количеством малых предприятий в субъектах Российской Федерации и ставками по вышеперечисленным налогам в них в период с 2008 по 2013 год. Выбор анализируемого периода обусловлен следующими причинами:

а) открытые статистические данные о количестве малых предприятий в субъектах Российской Федерации в 2014 году отсутствуют<sup>3</sup>;

б) до 2008 года ставки по рассматриваемым налогам не варьировались по субъектам РФ<sup>4</sup>.

Показателем, характеризующим тесноту линейной связи между анализируемыми факторами, является коэффициент детерминации ( $R^2$ )<sup>5</sup>. Полученные значения данного показателя приведены в таблице 1:

Для интерпретации полученных результатов была использована шкала Чеддока (табл. 2)<sup>6</sup>.

*Таблица 1*

Значения коэффициента детерминации  $R^2$  множественной линейной регрессии между числом малых предприятий и ставками по УСН, страховыми взносами и ставками налога на имущество организаций в субъектах РФ по годам

Год	2008	2009	2010	2011	2012	2013
$R^2$	0,0036	0,0079	0,0071	0,0051	0,0061	0,0069

<sup>3</sup> Малое и среднее предпринимательство в России // Федеральная служба государственной статистики. URL : [http://www.gks.ru/wps/wcm/connect/rosstat\\_main/rosstat/ru/statistics/publications/catalog/doc\\_1139841601359](http://www.gks.ru/wps/wcm/connect/rosstat_main/rosstat/ru/statistics/publications/catalog/doc_1139841601359) (дата обращения: 22.10.2015).

<sup>4</sup> Субъекты РФ, в которых действуют пониженные ставки единого налога при УСН // Бухгалтерский учет, налогообложение, отчетность, МСФО, анализ бухгалтерской информации, 1С: Бухгалтерия – БУХ.1С. URL : [http://buh.ru/articles/documents/14341/#briefly\\_23816](http://buh.ru/articles/documents/14341/#briefly_23816) (дата обращения: 25.10.2015).

<sup>5</sup> Эконометрика : учеб. / И.И. Елисеева [и др.] ; под. ред. И.И. Елисеевой. М. : Финансы и статистика, 2007. 576 с.

<sup>6</sup> Лискина Е.Ю. Математика: практикум : в 2 ч. Рязань : Ряз. гос. ун-т имени С.А. Есенина, 2009. Ч. 2. 232 с. С. 34.

## Шкала Чеддока

R2	0	(0; 0,3]	(0,3; 0,5]	(0,5; 0,7]	(0,7; 0,9]	(0,9; 1]	1
Теснота линейной связи	линейной связи нет	слабая	умеренная	заметная	сильная	весьма сильная	функциональная

Таким образом, множественная линейная зависимость числа малых предприятий в субъектах РФ от ставок по УСН, страховых взносов и ставок налога на имущество организаций является слабой. Проверка значимости уравнений регрессии по критерию Фишера <sup>7</sup> показала, что уравнения регрессии по годам являются незначимыми в целом. Другими словами, величина ставок по вышеперечисленным налогам практически не влияет на развитие малого предпринимательства в субъектах РФ, что может быть обусловлено следующими причинами:

1) ставка страховых взносов во внебюджетные фонды Российской Федерации (до 01 января 2010 года – ЕСН) не дифференцирована по регионам;

2) предприятия, применяющие УСН, до 2015 года не были обязаны уплачивать налог на имущество организаций.

*Анализ влияния налоговых ставок на инвестиционную активность в субъектах Российской Федерации*

Далее была построена множественная регрессия между объемом инвестиций в основной капитал малых предприятий, осуществленных на территории субъектов Российской Федерации и ставками по рассмотренным выше налогам. Анализируемый период взят тот же, что и в предыдущем случае. Результаты регрессионного анализа показателей приведены в таблице 3.

Таблица 3

Значения коэффициента детерминации R2 множественной линейной регрессии между объемом инвестиций в основной капитал и ставками по УСН, страховыми взносами и ставками налога на имущество организаций в субъектах РФ по годам

Год	2008	2009	2010	2011	2012	2013
R2	0,0079	0,0084	0,0121	0,0422	0,0337	0,0284

Таким образом, множественная линейная зависимость объема инвестиций в основной капитал в субъектах РФ от ставок по УСН, страховых взносов и ставок налога на имущество организаций является слабой. Проверка значимости

<sup>7</sup> Эконометрика.



уравнений регрессии по критерию Фишера<sup>8</sup> показала, что уравнения регрессии по годам являются незначимыми в целом.

Однако коэффициент детерминации в этом случае имеет тенденцию роста с последующим снижением, т. е. влияние какого-то из налоговых факторов возросло. Для выявления этой зависимости был выполнен парный регрессионный анализ между объемом инвестиций в основной капитал малых предприятий и каждым из налоговых факторов. Результаты представлены в таблице 4.

Таблица 4

Значения парных коэффициентов корреляции для объемов инвестиций в основной капитал малых предприятий и ставками по УСН, страховым взносам и налогу на имущество организаций в субъектах РФ

Год	2008	2009	2010	2011	2012	2013
УСН	$2,2 \cdot 10^{-16}$	$4,4 \cdot 10^{-4}$	0,0045	0,0354	0,0286	0,0243
Страховые взносы	$2,2 \cdot 10^{-16}$	$3,0 \cdot 10^{-16}$	0	$1,3 \cdot 10^{-16}$	0	$-5,8 \cdot 10^{-16}$
Налог на имущество организаций	0,0079	0,0084	0,0094	0,0129	0,0108	0,0098

Полученные значения парных коэффициентов корреляции позволяют сделать вывод о слабом влиянии каждого из налоговых факторов на объем инвестиций в основной капитал малых предприятий. Все коэффициенты корреляции оказались незначимыми.

Поскольку коэффициенты корреляции для ставок страховых взносов приняли близкое к нулю значение, было принято решение исключить ставки страховых взносов из модели как фактор, совсем не влияющий на объем инвестиций в основной капитал. Повторный регрессионный анализ оставшихся факторов показал, что значения коэффициентов детерминации множественных регрессий не изменились. То есть, исключение ставок страховых взносов не ухудшило модель.

Итак, на базе проведенного анализа налоговых ставок как факторов, влияющих на объем инвестиций в основной капитал, можно сформулировать следующие выводы:

1. Размер ставки по страховым взносам не оказывает влияния на объем инвестиций в основной капитал малых предприятий в стране.

2. Между ставкой по налогу на имущество организаций и инвестициями в основной капитал малых предприятий прослеживается статистически незначимая связь. Незначимость связи может быть обусловлена тем, что до 2015 года предприятия, находящиеся на УСН, не уплачивали налог на имущество организаций. Представляет интерес проверка этой гипотезы в будущем, когда в открытом доступе появятся данные по 2015 году.

<sup>8</sup> Эконометрика.

3. Коэффициент корреляции между ставкой по УСН в регионах РФ и инвестициями в основной капитал демонстрирует положительную динамику, что может быть обусловлено появлением у регионов права изменять ставку по данной системе налогообложения на своей территории. Можно предположить, что ставка по данному налогу в перспективе может стать эффективным инструментом государственного влияния на инвестиционную активность в субъектах РФ.

*Анализ влияния инвестиционной активности на предпринимательскую активность в субъектах Российской Федерации*

На данном этапе работы нами была построена парная регрессия, характеризующая зависимость между количеством малых предприятий в субъектах РФ и инвестициями в основной капитал малых предприятий. Анализируемый период был расширен с 2000 по 2013 год, поскольку в данном случае жесткая привязка к законодательным изменениям как таковая отсутствует.

В ходе анализа для выборок статистических данных по каждому из годов анализируемого периода были построены диаграммы рассеяния величин и на каждой из них – стандартные линии тренда пакета Microsoft Excel: экспоненциальный; линейный; логарифмический; полиномиальный (в нашем случае был использован полином второго порядка); степенной. Все значения индексов детерминации оказались значимыми с доверительной вероятностью 95 %.

Далее был проведен анализ динамики коэффициента линейной детерминации R2, характеризующего зависимости разного типа (табл. 5).

*Таблица 5*

*Динамика значений R2 для зависимостей разного типа*

Год	Тип зависимости				
	Экспоненциальная	Линейная	Логарифмическая	Полиномиальная	Степенная
2000	0,461	0,610	0,174	0,623	0,621
2001	0,266	0,802	0,231	0,823	0,650
2002	0,229	0,658	0,204	0,736	0,571
2003	0,383	0,493	0,197	0,493	0,745
2004	0,498	0,359	0,189	0,382	0,777
2005	0,463	0,402	0,165	0,414	0,761
2006	0,479	0,310	0,160	0,318	0,737
2007	0,376	0,172	0,123	0,226	0,658
2008	0,323	0,118	0,147	0,164	0,602
2009	0,263	0,128	0,160	0,181	0,484
2010	0,244	0,176	0,208	0,223	0,478
2011	0,296	0,173	0,181	0,233	0,487
2012	0,321	0,190	0,139	0,207	0,472
2013	0,318	0,173	0,145	0,196	0,490

Для наглядности представим данные таблицы 4 в виде графиков (рис. 1).



Рис. 1. Динамика значений R2 для зависимостей разного типа

На протяжении анализируемого периода величина индекса детерминации логарифмической зависимости между количеством малых предприятий в субъектах РФ и объемом инвестиций в основной капитал данных субъектов предпринимательства не превысила 0,25, поэтому дальнейший анализ данной зависимости не проводился.

Величина индекса детерминации экспоненциальной зависимости между анализируемыми показателями не превысила 0,5. Поэтому несмотря на наличие заметной связи в 2004 году (табл. 5), дальнейший анализ данной зависимости также не проводился.

Относительно линейной и полиномиальной зависимости можно отметить, что они имеют весьма схожую динамику – значительный рост индекса детерминации в 2001 году, затем снижение до 2008 года, небольшой рост в 2009 и относительная стабильность в 2010–2013 годах. В 2001 году тесноту линейной (и полиномиальной) связи между анализируемыми показателями можно было характеризовать как сильную, далее теснота связи ослабевала и с 2010 года установилась на уровне слабой.

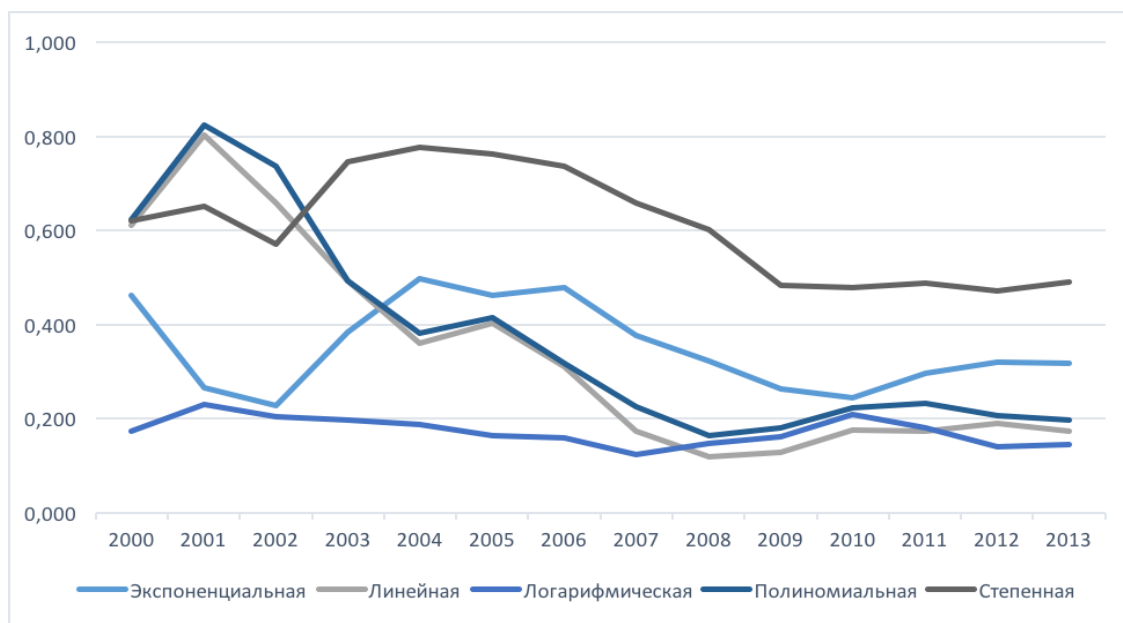
Степенная зависимость между факторами была наиболее сильной на протяжении подавляющей части анализируемого периода. В период с 2000 по 2002 год наблюдалась заметная связь, с 2003 по 2006 год – сильная, далее мы наблюдаем снижение, начавшееся уже в 2006 году, до стабильного уровня в районе  $R^2 = 0,48$  (умеренная связь) с 2009 по 2013 год.

Таким образом, наилучшим уравнением регрессии в период 2000–2013 годов является степенное, так как оно демонстрирует наибольший коэффициент детерминации  $R^2$ .

Однако с 2008 года теснота связи между анализируемыми показателями ослабевает, что может быть обусловлено экономическим кризисом, начавшимся в 2008 году. Следовательно, требуется искать другие факторы, оказывающие более сильное влияние на развитие предпринимательства в субъектах Российской Федерации.

### ***Список использованной литературы и электронных источников***

1. Концепция долгосрочного социально-экономического развития Российской Федерации на период до 2020 года [Электронный ресурс]. – Режим доступа : [http://www.consultant.ru/document/cons\\_doc\\_LAW\\_82134/](http://www.consultant.ru/document/cons_doc_LAW_82134/) (дата обращения: 20.11.2015).
2. Лискина, Е.Ю. Математика: практикум : в 2 ч. – Рязань : Ряз. гос. ун-т имени С.А. Есенина, 2009. – Ч. 2. – 232 с.
3. Национальный рейтинг состояния инвестиционного климата в субъектах РФ [Электронный ресурс]. – Режим доступа : <http://investinregions.ru/rating/> (дата обращения: 20.10.2015).
4. Малое и среднее предпринимательство в России [Электронный ресурс] // Федеральная служба государственной статистики. – Режим доступа : [http://www.gks.ru/wps/wcm/connect/rosstat\\_main/rosstat/ru/statistics/publications/catalog/doc\\_1139841601359](http://www.gks.ru/wps/wcm/connect/rosstat_main/rosstat/ru/statistics/publications/catalog/doc_1139841601359) (дата обращения: 22.10.2015).
5. Субъекты РФ, в которых действуют пониженные ставки единого налога при УСН [Электронный ресурс] // Бухгалтерский учет, налогообложение, отчетность, МСФО, анализ бухгалтерской информации, 1С: Бухгалтерия – БУХ.1С. – Режим доступа : [http://buh.ru/articles/documents/14341/#briefly\\_23816](http://buh.ru/articles/documents/14341/#briefly_23816) (дата обращения: 25.10.2015).
6. Эконометрика [Текст] : учеб. / И.И. Елисеева [и др.] ; под. ред. И.И. Елисеевой. – М. : Финансы и статистика, 2007. – 576 с.

***Т.В. Лохмачева, Е.И. Кузина***

## **ПРЕИМУЩЕСТВА И НЕДОСТАТКИ РАЗЛИЧНЫХ ФОРМ ОПЛАТЫ ТРУДА**

*оплата труда, заработная плата, форма оплаты труда, повременная оплата труда, сдельная оплата труда.*

Предприятия нанимают работников и вынуждены платить им вознаграждение за труд, поэтому возникают понятия «оплата труда» и «заработная плата». Для начала разберемся с их сущностью.

Как говорится, «сколько людей, столько и мнений», поэтому единого определения «оплаты труда» не существует. Сопоставив мнения современных ученых и экономистов, можно прийти к следующему: оплата труда – это комплекс взаимоотношений, связывающий работника и работодателя трудовым договором или иным соглашением, в которых оговариваются их права и обязанности.

Заработная плата же – это плата за труд, а также иные выплаты компенсационного и (или) стимулирующего характера.

Что же связывает эти понятия?

«Оплата труда» включает в себя «заработную плату», превышая ее на величину выплат за неотработанное время (больничный, отпуск и т.п.).

В настоящее время законодательством не устанавливается обязательная форма оплаты труда – предприятия могут самостоятельно выбирать механизм начисления заработной платы для своих сотрудников.

Имеет ли зарплата для сотрудника и нанимателя одинаковое значение? Конечно, нет. Для работника – это его собственный доход, который он использует для удовлетворения потребностей и постоянно стремится увеличить. Для работодателя же заработная плата – это издержки, которые он стремится максимально снизить. Получается, что их интересы противоположны, потому перед любым предприятием стоит задача разработки (или выбора) формы оплаты труда, отвечающей интересам обоих субъектов трудовых отношений.

Выделяют следующие факторы, влияющие на выбор (разработку) формы оплаты труда:

- вид деятельности предприятия;
- его размер;
- различия в производительности труда, а также возможность его измерения;
- необходимость осуществления контроля за процессом труда и др.

Наиболее распространенными являются повременная и сдельная формы оплаты труда.

Кажется, что наиболее приемлемой является сдельная форма оплаты труда, потому как позволяет работнику заработать больше, а предприятию увеличить прибыль: «Чем большую работу выполнил, тем большую зарплату получил». Однако она имеет некоторые недостатки:

- ее стоит использовать, если выработку работников возможно и целесообразно увеличивать;
- при увеличении количества производимой продукции может ухудшиться ее качество;
- излишняя торопливость может привести к быстрому износу оборудования.

Именно по этим причинам во многих европейских странах практикуется найм сдельных рабочих с собственным оборудованием.

В России сдельная оплата труда встречается не особо часто, ее используют порядка 15 % российских предприятий.

Хочется отметить, что по данным Органов Государственной Статистики в период с 2005 года по 2012 год наблюдается тенденция увеличения среднемесячной заработной платы работников со сдельной формой оплаты труда в 3,11 раза (в 2008 году она составила 8 555 руб., а в 2012 – 26 629 руб.)<sup>1</sup>.

Сдельная форма оплаты труда используется в легкой промышленности, в сфере продаж, массовом производстве: металлургия, машиностроение, швейная и обувная промышленность.

При невозможности определения конечного результата труда работника используется повременная оплата труда, при которой заработная плата начисляется за отработанное время. Также эта форма применяется там, где функции работников четко ограничены и не возникает надобности в выполнении дополнительной работы.

---

<sup>1</sup> Официальный интернет-портал Федеральной службы государственной статистики. URL : <http://www.gks.ru/>

Данная форма оплаты труда применяется в здравоохранении, образовании, государственном секторе, культуре, а также других областях. Статистика показывает, что она используется в 80 % российских предприятий.

Анализ повременной оплаты труда показал некоторые ее недостатки:

– поскольку работники получают зарплату по присутствию, они не сильно спешат делать работу;

– возникает необходимость контроля над процессом труда, что требует дополнительных затрат.

Утверждая форму оплаты труда, необходимо учитывать то, что размер заработной платы не может быть ниже минимального размера оплаты труда (МРОТ), устанавливаемого государством.

В целом по России МРОТ составляет 5 965 руб.<sup>2</sup>, при этом регионы могут корректировать эту цифру, учитывая уровень своего социально-экономического развития и величину прожиточного минимума.

Таблица 1

МРОТ по регионам Российской Федерации по состоянию на август 2015 года, руб. в месяц<sup>3</sup>

Москва	16 500
Московская область	12 000
Тульская область	12 000
Новгородская область	10 289
Санкт-Петербург	9 445
Курская область	8 732
Ярославская область	8 021
Нижегородская область	7 800
Тамбовская область	7 500
Рязанская область	6 500
Астраханская область	6 500
Республика Татарстан	6 420

Согласно представленной таблице самый высокий МРОТ наблюдается в Московской, Тульской, а также Новгородской областях, что говорит о наиболее высоком уровне экономического развития этих областей по сравнению с другими регионами России.

Интересен тот факт, что МРОТ по России составляет 5 965 руб., в то время как величина прожиточного минимума во II квартале 2015 года на душу населения составляет 10 017 руб.<sup>4</sup>. Именно по этой причине большое количество населения находится за чертой бедности.

<sup>2</sup> О минимальном размере оплаты труда : федер. закон от 19 июня 2000 г. № 82-ФЗ (ред. от 01 декабря 2014 г.) // СПС «Гарант».

<sup>3</sup> Воробьева Е.В. Оплата труда и налогообложение // Справочник кадровика. 2015. № 10. 80 с. С. 80.

<sup>4</sup> Об установлении величины прожиточного минимума на душу населения и по основным социально-демографическим группам населения в целом по Российской Федерации за II квартал 2015 г. : постановление Правительства РФ от 28 августа 2015 г. № 902 // СПС «Гарант».

Теперь сравним МРОТ в России и за рубежом (по данным профсоюза работников Российской Федерации):

Таблица 2

МРОТ в России и некоторых зарубежных странах на 2013 год <sup>5</sup>

Страна	МРОТ (долл./ч)
Австралия	16,88
Франция	12,09
Новая Зеландия	11,18
Япония	8,17
Гонконг	3,87
Бразилия	1,98
Россия	0,97
Китай	0,80
Индия	0,28

Сравнив данные о МРОТ в нескольких странах, можно сказать, что Россия, несмотря на высокие темпы экономического роста за 2013 год, имеет довольно низкий МРОТ по сравнению с большинством развитых стран (РФ уступает даже небогатой Бразилии более чем в два раза). Это является отрицательным фактом, так как у страны, обладающей богатыми запасами природных, земельных, водных ресурсов, есть большой потенциал экономического развития, который, к сожалению, довольно плохо используется. Для поднятия уровня жизни населения необходимо как минимум выравнивать МРОТ по стране с размером прожиточного минимума, а также развивать производство внутри страны, которое создаст новые рабочие места и сократит закупку импортных товаров.

Как показывает практика, повременную форму оплаты труда предпочитают скорее люди среднего и пожилого возраста, которые не хотят тратить силы на увеличение производительности, а хотят получать гарантированный заработок за свою работу. Молодежь же, наоборот, чаще выбирает сдельную форму оплаты, поскольку появляется шанс больше заработать.

Не так часто можно встретить комбинированную (или смешанную) форму оплаты труда, которая сочетает в себе признаки первых двух.

При использовании комбинированной формы устанавливается оклад и выплачивается дополнительное вознаграждение (премия или комиссионные). Эта форма довольно широко используется в сфере продаж.

Для предприятий одной из главных целей является установление формы оплаты труда, удовлетворяющей специфике организации и оказывающей положительное влияние на объем производства, что, в свою очередь, увеличит выручку предприятия, т. е. повысит его эффективность.

Обобщая все вышесказанное, можно сделать вывод о том, что универсальной формы оплаты труда нет. Форма оплаты труда, используемая на предприятиях одной отрасли и наиболее подходящая под их специфику, может оказаться совершенно непригодной для других отраслей.

<sup>5</sup> Самофалова О. Самый минимум // Взгляд.РУ. URL : <http://vz.ru/>

На наш взгляд, наиболее удобной является комбинированная форма оплаты труда – повременно-премиальная, поскольку она одновременно гарантирует получение установленного заработка для работника (для предприятия – выполнение работником определенной работы) и дает возможность увеличения этого заработка (для предприятия – увеличение производства, продаж и т.д.).

#### ***Список использованной литературы и электронных источников***

1. Алиев, И.М. Экономика труда: теория и практика [Текст] : учеб. / И.М. Алиев, Н.А. Горелов, Л.О. Ильина. – М. : Юрайт, 2013. – 670 с.
2. Андреев, С.В. Оплата труда [Текст] / С.В. Андреев, В.К. Волкова. – М. : Альфа-Пресс, 2012. – 514 с.
3. Баткаева, И.А. Мотивация и стимулирование трудовой деятельности [Текст] / И.А. Баткаева, А.Я. Кибанов, Е.А. Митрофанова, М.В. Ловчева. – М. : ИНФРА-М, 2015. – 524 с.
4. Воробьева, Е.В. Оплата труда и налогообложение [Текст] // Справочник кадровика. – 2015. – № 10. – 80 с.
5. Минева, О.К. Оплата труда персонала [Текст]. – М. : ИНФРА-М, 2015. – 190 с.
6. Об установлении величины прожиточного минимума на душу населения и по основным социально-демографическим группам населения в целом по Российской Федерации за II квартал 2015 г. [Электронный ресурс] : постановление Правительства РФ от 28 августа 2015 г. № 902 // СПС «Гарант».
7. О минимальном размере оплаты труда [Электронный ресурс] : федер. закон от 19 июня 2000 г. № 82-ФЗ (ред. от 01 декабря 2014 г.) // СПС «Гарант».
8. Официальный интернет-портал Федеральной службы государственной статистики [Электронный ресурс]. – Режим доступа : <http://www.gks.ru/>
9. Попова, Н.В. Организация, нормирование и оплата труда на предприятии: учебно-практическое пособие для экономистов-практиков, студентов экономических специальностей [Текст]. – М. : Финпресс, 2011 – 173 с.
10. Самофалова, О. Самый минимум [Электронный ресурс] // Взгляд.РУ. – Режим доступа : <http://vz.ru/>
11. Скляревская, В.А. Экономика труда [Текст] : учеб. –М. : Дашков и К°, 2014. – 302 с.

***В.И. Мишкин, Т.Ю. Сомова***

### **ПРОБЛЕМЫ АМОРТИЗАЦИИ ОСНОВНЫХ СРЕДСТВ В РОССИЙСКОЙ ФЕДЕРАЦИИ**

*основные средства, амортизация, ускоренный метод, международный стандарт финансовой отчетности, себестоимость.*

Работа любой организации связана с несением различных издержек, так как она закупает для своей деятельности топливо, энергию, материалы. Покупая основное средство, организация тратит деньги на его приобретение, т.е. также несет издержки. Однако, в отличие от материальных ресурсов, капитальные ресурсы используются не один, а несколько циклов производства. В процессе эксплуатации и под влиянием времени основные средства изнашиваются,



т.е. теряют свои первоначальные технические возможности и свойства. В связи с этим изменяется и их первоначальная стоимость <sup>1</sup>.

Износ основных средств – снижение первоначальной стоимости основных средств в результате их использования в процессе производства или вследствие морального старения.

Предприятию следует обеспечить накапливание средств, необходимых для приобретения и восстановления окончательно износившихся основных средств, то есть необходимо делать амортизационные отчисления.

Амортизацию можно определить как процесс удешевления основных средств вследствие их использования или устаревания <sup>2</sup>.

Предприятия обязаны осуществлять амортизационные отчисления по используемым в своей деятельности основным средствам. Не подлежат амортизации объекты основных средств, потребительские свойства которых с течением времени не изменяются (земельные участки и объекты природопользования) <sup>3</sup>.

В бухгалтерском учете существует четыре метода начисления амортизации основных средств: линейный, способ уменьшаемого остатка, способ списания стоимости по сумме чисел лет срока полезного использования и способ списания стоимости пропорционально объему выпущенной продукции. Каждый из данных методов имеет свои преимущества.

Способы уменьшаемого остатка и по сумме чисел лет срока полезного использования являются методами ускоренной амортизации. Их использование дает следующие преимущества.

Во-первых, сумма налога на имущество уже в первые годы эксплуатации объектов основных средств уменьшается за счет уменьшения остаточной стоимости основных средств, в связи с чем предприятие может минимизировать свои налоговые платежи.

Во-вторых, способы списания стоимости по сумме чисел лет срока полезного использования и уменьшаемого остатка начисления амортизации по основным средствам обеспечивают примерно одинаковые совокупные расходы на амортизацию и на ремонт основных средств по годам, поскольку затраты на ремонт с каждым годом увеличиваются, тогда как амортизационные отчисления сокращаются. Данное обстоятельство позволяет поддерживать себестоимость продукции на одном уровне (ту часть себестоимости, которая вносится основными средствами), в то время как при линейном методе начисления амортизации эта часть себестоимости будет все время расти из-за увеличения расходов на ремонт объектов основных средств.

В-третьих, применение ускоренной амортизации основных средств увеличивает себестоимость продукции в первые годы использования объектов основных средств и уменьшает величину данного показателя в последние годы, что может быть выгодно в современных условиях производства. Это объясняется тем, что

---

<sup>1</sup> Бабаев Ю.А. Бухгалтерский учет. М. : ЮНИТИ-ДАНА, 2012. 476 с. С. 162.

<sup>2</sup> Крюков А.В. Бухгалтерский учет с нуля. М. : Эксмо, 2010. 368 с. (Серия «Бухучет для начинающих»). С. 201.

<sup>3</sup> Кондраков Н.П. Бухгалтерский (финансовый, управленческий) учет. 2-е изд., перераб. и доп. М. : 2011. 504 с. С. 84.

многие современные товары ввиду большой скорости научно-технического прогресса имеют короткий жизненный цикл, высокий спрос, и соответственно высокие цены на такие товары бывают только в начале жизненного цикла. Поэтому использование ускоренных методов амортизации позволит сгладить колебания прибыли предприятия в течении срока пребывания товара на рынке.

Однако использование ускоренных методов начисления амортизации имеет и недостатки, главным из которых является то, что это обуславливает различный порядок расчета сумм амортизации в бухгалтерском и налоговом учете, что приводит к возникновению временных разниц, усложнению учета и расчетов налога на прибыль. Это объясняется тем, что в налоговом учете существует только два метода начисления амортизации – линейный и нелинейный. Поэтому для упрощения учета на предприятии обычно применяют линейный метод по всем объектам учета, несмотря на то, что ускоренные методы давали бы им определенные преимущества.

Также при проведении сравнительного анализа различных методов начисления амортизации нельзя пропускать метод начисления амортизации пропорционально объему продукции. Данный метод позволяет точнее относить стоимость основных средств на себестоимость продукции. Это обстоятельство может быть важно при значительных колебаниях объема выпускаемой продукции в разные отчетные периоды.

Следует также отметить, что для современного общества характерны тенденции к глобализации, стандартизации и унификации. Данные тенденции не минуют и экономическую сферу жизни общества. Российская Федерация является активным участником международных отношений, имеет развитую сеть внешних торговых связей со многими государствами. Деловые отношения с различными странами подразумевают приведение документальных данных к единому стандарту. В настоящее время в нашей стране все более актуальным становится использование Международных стандартов финансовой отчетности (МСФО), расширяется список организаций, которые обязаны составлять отчетность по МСФО.

Международные стандарты финансовой отчетности (МСФО; IFRS) – набор документов (стандартов и интерпретаций), регламентирующих правила составления финансовой отчетности, необходимой внешним пользователям для принятия ими экономических решений в отношении предприятия.

Вопросы, касающиеся амортизации основных средств, рассматриваются в Международном стандарте финансовой отчетности 16 «Основные средства» (в редакции от 31 октября 2012 года), введенном в действие на территории Российской Федерации Приказом Минфина России от 25 января 2011 года № 160н. Существуют некоторые отличия в расчете сумм амортизации между национальными стандартами Российской Федерации (ПБУ) и МСФО.

Согласно пункту 53 МСФО-16 амортизируемая величина актива определяется после вычета его остаточной стоимости. Остаточная стоимость актива, определение которой содержится в пункте 6 этого стандарта, – расчетная сумма, которую организация получила бы на текущий момент от выбытия актива после

вычета предполагаемых затрат на выбытие, если бы актив уже достиг конца срока полезного использования и состояния, характерного для конца срока полезного использования. Приведенные выдержки нуждаются в пояснении.

В ходе использования объекта в производстве, в соответствии с принятыми методиками определения амортизируемой стоимости, объект основных средств амортизируется полностью, т. е. происходит полное перенесение стоимости объекта на стоимость производимой продукции. Однако на практике это не всегда соответствует действительности. Зачастую даже при полной потере своих эксплуатационных качеств объектом основных средств он все же может быть разобран на мелкие детали, узлы, запчасти, лом, которые возможно использовать в производственной деятельности либо целесообразно реализовать на сторону. Подобные ценности, образующиеся в процессе выбытия основных средств, принимаются к учету по цене возможного использования.

Однако закрепленные в ПБУ 6/01 методики начисления амортизации не принимают во внимание данную особенность, что приводит к завышению начисленной амортизации и, как следствие, к необоснованному завышению себестоимости продукции, работ, услуг.

В частном случае при использовании предприятием упрощенной системы налогообложения с налоговой базой «доходы» возникает еще более сложная ситуация. Дополнительные амортизационные отчисления увеличивают затраты предприятия, что приводит к увеличению стоимости продукции, росту налоговой базы и суммы уплачиваемого налога. В дальнейшем при реализации полностью изношенных основных средств предприятие получает доход, который также увеличивает налоговую базу и уплачиваемый налог соответственно. В результате с суммы остаточной стоимости (в соответствии с МСФО) налог уплачивается дважды.

Обобщая все вышесказанное, можно сделать вывод, что законы Российской Федерации в области учета амортизации основных средств значительно ограничивают возможности экономических субъектов. Данные ограничения приводят к росту стоимости продукции и соответственно к снижению конкурентоспособности отечественной продукции на мировых рынках.

Приближение отечественных стандартов учета к Международным стандартам финансовой отчетности позволит, в частности, использование понятия остаточной стоимости при определении амортизируемой величины, что даст возможность получать более достоверную величину амортизационных отчислений основных средств и будет способствовать снижению себестоимости продукции (работ, услуг).

#### *Список использованной литературы*

1. Бабаев, Ю.А. Бухгалтерский учет [Текст]. – М. : ЮНИТИ-ДАНА, 2012. – 476 с.
2. Кондраков, Н.П. Бухгалтерский (финансовый, управленческий) учет [Текст]. – 2-е изд., перераб. и доп. – М. : 2011. – 504 с.
3. Крюков, А.В. Бухгалтерский учет с нуля [Текст]. – М. : Эксмо, 2010. – 368 с. – (Серия «Бухучет для начинающих»).

*Т.А. Перекатиева, Ю.В. Микитюк*

## **СОЦИАЛЬНО-ЭКОНОМИЧЕСКАЯ ЭФФЕКТИВНОСТЬ ДЕЯТЕЛЬНОСТИ ПРОМЫШЛЕННЫХ ПРЕДПРИЯТИЙ НА ТЕРРИТОРИИ РЯЗАНСКОЙ ОБЛАСТИ**

*социально-экономическая эффективность промышленных предприятий, экономическая эффективность, критерии эффективности, инвестиции в основной капитал, Рязанская область, уровень безработицы, предпринимательство.*

Вопросы экономической оценки эффективности деятельности промышленных предприятий достаточно широко освещены в экономической литературе. Однако вопросам социальной эффективности уделено не так много внимания. Можно сказать, что до сих пор не выработано четкого понятия социальной эффективности, в связи с чем актуальность рассматриваемого вопроса определена тем, что выявление механизмов и критериев определения социально-экономической эффективности промышленных предприятий на территории региона имеет важное значение для дальнейшего развития экономики региона.

Характерной чертой определения сущности «экономической эффективности» в работах отечественных экономистов является ее понимание как полученный результат в сопоставимости с затратами или ресурсами, использованными для его достижения. В качестве основных показателей эффективности учеными выбирались индикаторы, отражающие результативность использования труда, оборудования, сырья, инвестиций.

Анализ исследований отечественных и зарубежных ученых показал, что эффективность промышленности большинство из авторов сводят к чисто технической, что можно объяснить ресурсоемкостью производства. Однако для повышения эффективности деятельности промышленных предприятий на территории региона должна формироваться адекватная современным условиям система управления экономикой, использующая производительные силы в качестве ресурсов регионального развития.

В структуре «экономической эффективности» можно выделить следующие элементы: экономический эффект и затраты. Под эффектом (результат) обычно понимают рост дохода, натуральных показателей производства, акционерной стоимости компании и т.д.

При этом следует отметить, что оценка успеха деятельности предприятия традиционно рассматривается таким показателем, как результат, здесь также выделяют результативность.

Термин «результативность» также имеет разнообразные трактовки как в различных областях экономики и менеджмента, так и в научно-популярных источниках, где часто его сравнивают с понятием «эффективность».

Таким образом, проведя анализ понятия «эффективность» в научной литературе можно сказать, что в большинстве случаев оно отождествляется с соотношением результатов и затрат.

Такой подход вполне применим к оценке эффективности на микроуровне. Учитывая, что регион является вторым уровнем иерархии социально-экономических систем (мезоуровень), первостепенное значение приобретает социаль-

ный аспект эффективности, при этом экономический эффект следует рассматривать как средство для достижения поставленных целей.

К элементам социально-экономической эффективности региона следует отнести составляющие его потенциала. Конечно, нельзя однозначно сказать, что чем выше экономический потенциал региона, тем эффективнее функционирует его экономика.

Социальная эффективность как составляющая социально-экономической эффективности может рассматриваться как комплекс мер экономического характера, направленных на полное удовлетворение потребностей общества. Можно присоединиться к мнению, что социальная эффективность является более приоритетной, чем экономическая, при этом экономическая составляющая призвана обеспечить социальную.

Отсюда можно выделить общую схему определения социально-экономической эффективности промышленного предприятия:



Рис. 1. Критерии эффективности промышленных предприятий

В качестве экономического критерия развития промышленности региона можно выбрать динамику индекса промышленного производства (рис. 2).

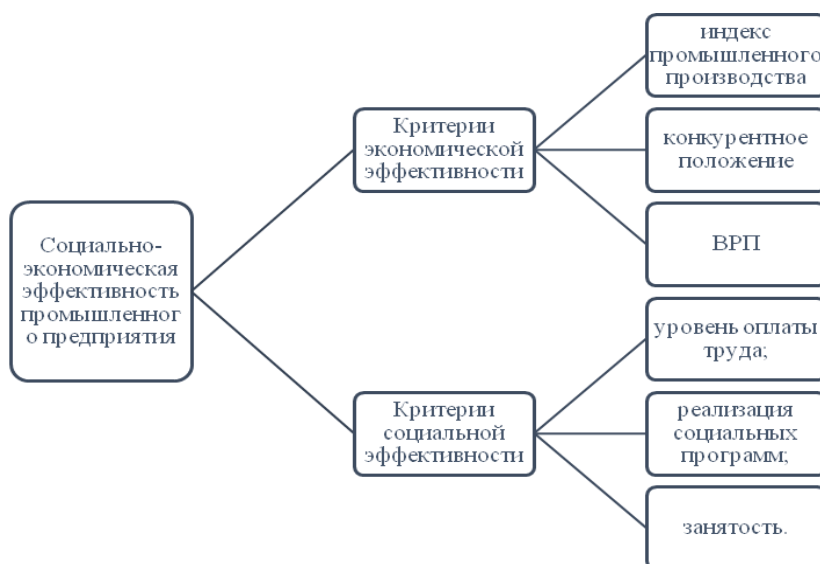

Рис. 2. Динамика индекса промышленного производства Рязанской области

Индекс промышленного производства характеризует изменение масштабов производства в рассматриваемом периоде и показывает совокупный результат деятельности всех отраслей, представленных в регионе. Как видим из представленных данных на рисунке, динамика индекса промышленного производства Рязанской области, начиная с 2010 года, отрицательная. Исключением является небольшой подъем в 2013 году, но он не перекрывает потерь предыдущих периодов. Подобная динамика отражает общий спад промышленного производства. Кризис 2015 года привел не только к замедлению темпов роста промышленного производства, а к его снижению, что говорит об отрицательных тенденциях во всей экономике страны и региона.

Основное влияние на индекс промышленного производства в Рязанской области оказало увеличение объемов производства в химической промышленности (115,6 %), издательском деле (111,5 %), производстве машин и оборудования (106,1 %) и других производствах.

На снижение индекса промышленного производства повлияло снижение объемов производства по таким видам промышленности, как производство нефтепродуктов (97,7 %), электрооборудования, электронного и оптического оборудования (98,9 %) и др.

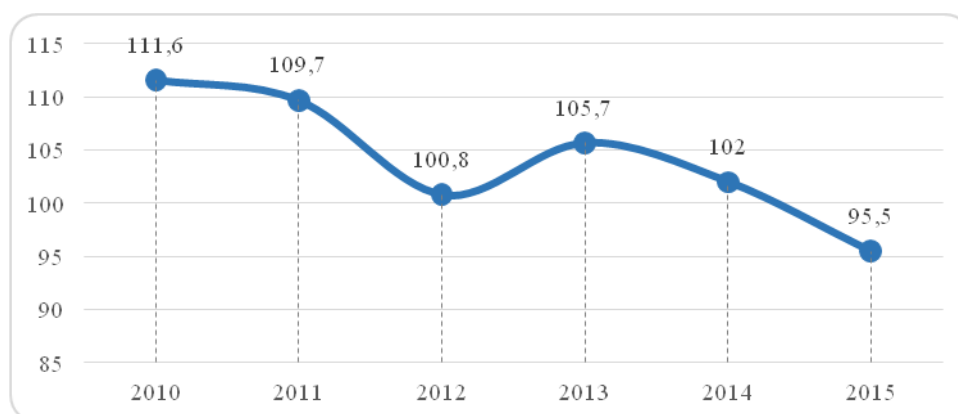
Одним из ключевых аспектов повышения эффективности развития промышленности в перспективе являются инвестиции, которые являются ключевым условием формирования производственного сектора экономики как страны в целом, так и отдельных регионов.

Динамика объема инвестиций в основной капитал предприятий Рязанской области представлен на рисунке.



Рис. 3. Объем инвестиций в основной капитал

Начиная с 2011 года, в регионе отмечается рост объемов инвестиций в основной капитал, максимальный объем которых зафиксирован в 2014 году. Влияние негативных процессов в экономике и рост неопределенности привели к значительному снижению инвестиций в 2015 году. Однако однозначной зависимости между ростом инвестиций и отрицательной динамикой индекса промышлен-

ного производства проводить не стоит, так как результаты вложений могут быть видны в последующих периодах. Так, снижение инвестиций в основной капитал в 2011 году привело к отсутствию точек роста предпринимательской активности в 2014 (рис. 2). Поэтому положительная динамика объемов инвестиций, начиная с 2012 года, дает возможность говорить о наличии резервов развития производств, при положительных макроэкономических изменениях.

В целом необходимо отметить положительную динамику социально-экономического развития Рязанской области за последние пять лет. Так, рейтинг региона повысился с 55 места в 2010 году до 48 в 2014 году.

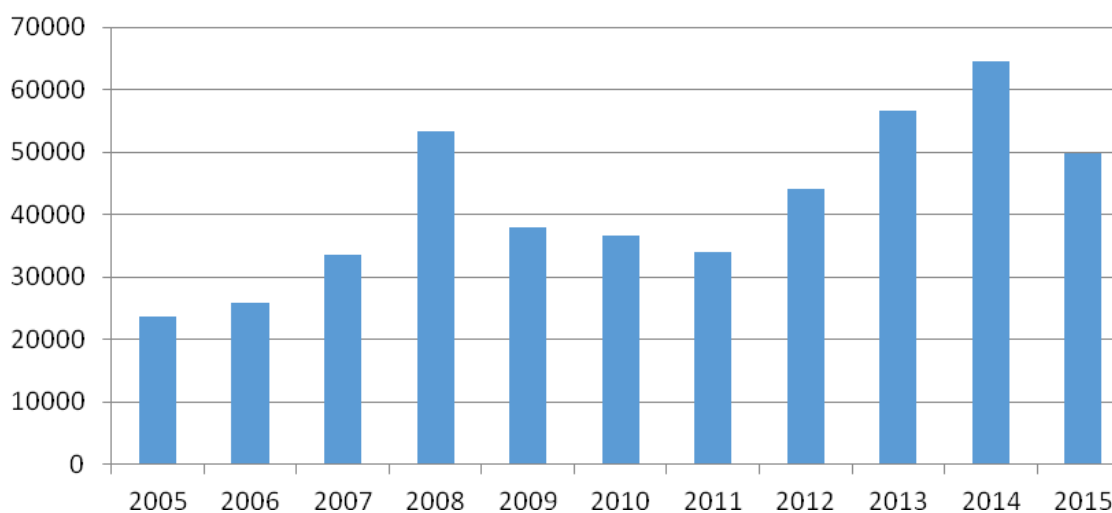
Таким образом, необходимо отметить, что на фоне роста инвестиционной активности за период с 2010 по 2015 год наблюдается снижение производственной активности. Такая тенденция может привести к обратной динамике уровня социально-экономического развития региона и ухудшению жизни населения Рязанской области.

В результате проведенного исследования были выявлены основные макроэкономические показатели, которые можно считать критериальными для определения социальной эффективности деятельности промышленных предприятий. К ним относятся: уровень оплаты труда, занятость или уровень безработицы. Рассмотрим социально-экономическую эффективность промышленных предприятий Рязанской области.

Динамика начисленной среднемесячной заработной платы представлена на рисунке 4.



Рис. 4. Динамика начисленной среднемесячной заработной платы

В 2015 году ежемесячные денежные доходы населения Рязанской области составили 24 909 руб., что на 6,3 % выше, чем в 2014 году, при этом размер реальной начисленной заработной платы в 2015 году, по отношению к 2014 году снизился на 9,2 %.

По данным Рязаньстата, суммарная задолженность по выплате заработной платы в регионе, в сравнении с данными за декабрь 2015 года, не изменилась и составила 8,2 млн руб.

Численность работников, перед которыми имелась задолженность, также не изменилась и составляет 85 человек. По видам экономической деятельности из общей суммы задолженности приходится на транспорт и сельское хозяйство. Задолженность по выплате заработной платы работникам бюджетных учреждений Рязанской области не отмечена.

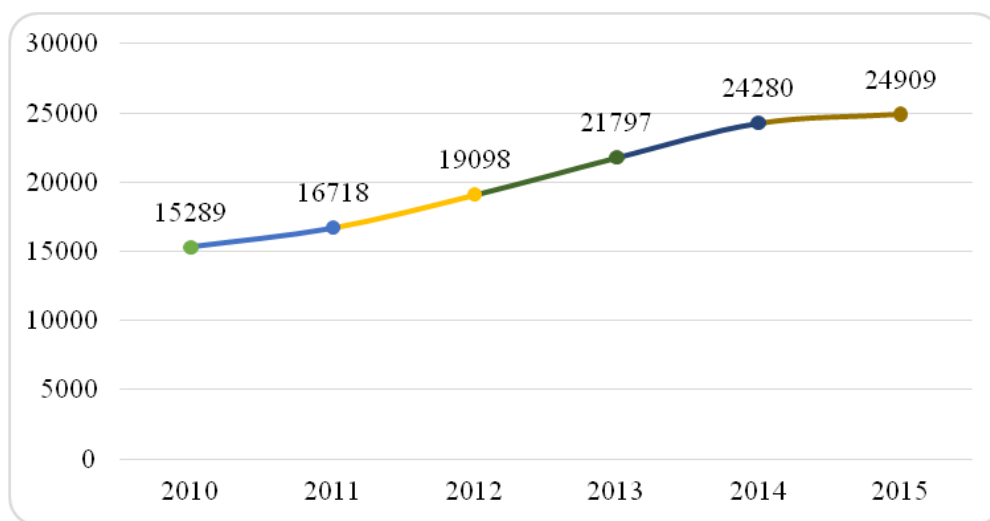
Динамика начисленной среднемесячной заработной платы сопоставима с изменениями предпринимательской активности промышленных предприятий региона. Отсюда можно сделать вывод, что в дальнейшем, при неизменных тенденциях в производстве, можно ожидать большего падения доходов населения, что скажется на экономике территории в целом.

Среднегодовой уровень безработицы в Рязанской области в последние годы имел положительную динамику, за период 2011–2014 годов он снизился с 7,2 % до 4,4 % от численности экономически активного населения. Это говорит о том, что предприниматели предпочитают сохранять кадры в кризисный период. Однако данный показатель не отражает изменения в рабочем графике предприятий, а также занятости работников на производстве.

Таким образом, на основе проведенного анализа можно говорить об отрицательных тенденциях в сфере промышленного производства в Рязанской области. Это происходит на фоне роста объемов инвестиций в основной капитал. Следствием изменения производственных процессов являются наметившиеся тенденции к сокращению роста начисленной заработной платы и снижению реальной заработной платы. Отсутствие увеличения числа безработных говорит о заинтересованности предприятий в сохранении рабочего персонала. Поэтому с точки зрения уровня безработицы в целом можно говорить о социальной эффективности деятельности промышленных предприятий в регионе. Однако если брать за основной критерий динамику уровня начисленной заработной платы, то социальная эффективность промышленности региона остается под вопросом.

Поэтому видится необходимым проведение дальнейших исследований по данному вопросу и определения дополнительных как абсолютных, так и относительных показателей, позволяющих более полно оценить результат социально-экономической эффективности деятельности предприятий. Однако данный анализ позволяет сделать вывод о наличии кризисных явлений в экономике региона и необходимости принятия мер по стимулированию предпринимательской активности и формированию благоприятных условий функционирования бизнеса, с учетом макроэкономической ситуации, поскольку важной задачей государственных органов власти является обеспечение стабильности в социальной сфере и на рынке труда, а это в первую очередь возможно при развитии промышленности.

#### *Список использованной литературы и электронных источников*

1. Мишакова, Н.А. Повышение научно-производственного потенциала региона [Текст] / Н.А. Мишакова, Т.А. Перекатиева // Вестник ВСГУТУ : науч.-техн. журн. – 2014. – № 4 (49),. – С. 90–97.
2. Официальный сайт Правительства Рязанской области [Электронный ресурс]. – Режим доступа : <http://www.ryazangov.ru/>



3. Перекатиева, Т.А. Государственное управление формированием предпринимательского климата (на примере Рязанской области) [Текст] : моногр. – Рязань : ГНУ ВНИМС Россельхозакадемия, 2013.

4. Растворцева, С.Н. Социально-экономическая эффективность регионального развития [Текст] / С.Н. Растворцева, В.В. Фаузер, В.Н. Задорожный, В.А. Залевский ; отв. ред. С.Н. Растворцева. – М. : Экон-Информ, 2011. – 136 с.

5. Рыженкова, К.В. Методика статистического исследования эффективности региональной экономики, [Текст] / ФГБОУ ВПО «Оренбургский государственный университет» // Вестник ОрГУ. – № 5. – С. 26–32.

6. Суханова, Е.И. Начальный курс эконометрики: руководство к решению задач [Текст] / Е.И. Суханова, Л.К. Ширяева. – Самара : Изд-во Самар. гос. экон. ун-та, 2012. – С. 167.

**О.П. Пружинина**

## **УЧАСТИЕ УЧРЕЖДЕНИЙ И ПРЕДПРИЯТИЙ УГОЛОВНО-ИСПОЛНИТЕЛЬНОЙ СИСТЕМЫ В ЗАКУПКАХ ТОВАРОВ, РАБОТ, УСЛУГ ДЛЯ ОБЕСПЕЧЕНИЯ ГОСУДАРСТВЕННЫХ НУЖД**

*государственные закупки, заказчик, участник закупок, учреждения и предприятия уголовно-исполнительной системы, преимущества, цена контракта.*

Одной из дополнительных задач системы государственных закупок, направленных на реализацию социально-экономической политики государства, является поддержка предприятий, зависящих от госзаказа.

Федеральный закон от 5 апреля 2013 года № 44-ФЗ «О контрактной системе в сфере закупок товаров, работ, услуг для обеспечения государственных и муниципальных нужд» (далее – 44-ФЗ) достаточно четко обозначил необходимость стимулирования участия в закупках определенных видов юридических лиц, в том числе учреждений и предприятий уголовно-исполнительной системы (УИС). При этом 44-ФЗ устанавливает обязанность заказчика предоставлять преимущества данным участникам в отношении предлагаемой ими цены контракта в размере до пятнадцати процентов в установленном Правительством Российской Федерации порядке и в соответствии с утвержденными Правительством Российской Федерации перечнями товаров, работ, услуг<sup>1</sup>. Такая обязанность заказчика распространяется на все способы определения поставщика, подрядчика, исполнителя, за исключением осуществления закупки у единственного источника, что представляется вполне логичным, так как преимущества играют роль лишь в конкурентных процедурах закупки.

Постановлением Правительства РФ от 14 июля 2014 года № 649 «О порядке предоставления учреждениям и предприятиям уголовно-исполнительной системы преимуществ в отношении предлагаемой ими цены контракта» (далее – Постановление № 649) утвержден перечень товаров, работ и услуг, в соответствии с которым при определении поставщиков (подрядчиков, исполнителей)

---

<sup>1</sup> О контрактной системе в сфере закупок товаров, работ, услуг для обеспечения государственных и муниципальных нужд : федер. закон от 5 апреля 2013 г. № 44-ФЗ // СПС «Консультант Плюс».

заказчик обязан предоставлять учреждениям и предприятиям уголовно-исполнительной системы преимущества<sup>2</sup>. Данный перечень содержит всего 37 позиций, которые, естественно, не охватывают всю номенклатуру производственного сектора УИС. Однако данное обстоятельство не является самой большой проблемой применения норм 44-ФЗ о предоставлении преимуществ.

Постановлением № 649 также утвержден порядок предоставления преимуществ учреждениям и предприятиям УИС. Тем не менее, из текста Постановления совершенно неясно, как именно данное преимущество предоставлять, иными словами, сам порядок в документе отсутствует. Если обратиться к проекту Постановления Правительства РФ «О порядке предоставления учреждениям и предприятиям уголовно-исполнительной системы преимущества в отношении предлагаемой ими цены контракта», то мы увидим четкий алгоритм действий заказчика при определении победителя процедуры определения поставщика (подрядчика, исполнителя) и цены контракта с учетом преимуществ, предоставляемых учреждениям и предприятиям УИС<sup>3</sup>.

В этой ситуации заказчик, при возникновении у него обязательства по предоставлению преимуществ учреждениям и предприятиям УИС, для того, чтобы понять, как все же эти преимущества предоставить, может обратиться к двум документам. Во-первых, к Постановлению Правительства РФ от 15 апреля 2014 года № 341 «О предоставлении преимуществ организациям инвалидов при определении поставщика (подрядчика, исполнителя) в отношении предлагаемой ими цены контракта» (далее – Постановление № 341). Данным нормативно-правовым актом утверждены также «Правила предоставления преимуществ организациям инвалидов при определении поставщика (подрядчика, исполнителя) в отношении предлагаемой ими цены контракта», в соответствии с которыми преимущество предоставляется организации инвалидов – победителю определения поставщика (подрядчика, исполнителя). При этом контракт заключается по цене, предложенной организацией, увеличенной до пятнадцати процентов, но не выше начальной (максимальной) цены контракта<sup>4</sup>.

Во-вторых, заказчик может использовать положения приказа Минэкономразвития РФ от 25 марта 2014 г. № 155 «Об условиях допуска товаров, происходящих из иностранных государств, для целей осуществления закупок товаров, работ, услуг для обеспечения государственных и муниципальных нужд». В соответствии с данным приказом, при осуществлении закупок товаров для обеспечения государственных и муниципальных нужд путем проведения конкурса, аукциона или запроса предложений участникам закупки, заявки на участие или окончательные предложения которых содержат предложения о поставке товаров российского, белорусского и (или) казахстанского происхождения, предо-

---

<sup>2</sup> О порядке предоставления учреждениям и предприятиям уголовно-исполнительной системы преимуществ в отношении предлагаемой ими цены контракта : постановление Правительства Рос. Федерации от 14 июля 2014 г. № 649 // СПС «Консультант Плюс».

<sup>3</sup> Пружинина, О.П. Предоставление преимуществ учреждениям и предприятиям уголовно-исполнительной системы в рамках контрактной системы в сфере закупок // Научное обозрение. Сер. 1, Экономика и право. 2015. № 2. С. 176–183. С. 178.

<sup>4</sup> О предоставлении преимуществ организациям инвалидов при определении поставщика (подрядчика, исполнителя) в отношении предлагаемой ими цены контракта : постановление Правительства Рос. Федерации от 14 апреля 2014 г. № 341 // СПС «Консультант Плюс».

ставляются преференции в отношении цены контракта в размере 15 %. При проведении конкурсов и запросов предложений оценка заявок по критерию «цена контракта» производится с применением к предложенной в заявках цене контракта, понижающего 15-процентный коэффициент, а контракт заключается по цене предложенной участником в заявке. При осуществлении закупок товаров путем проведения аукциона, в случае если победителем аукциона представлена заявка на участие в аукционе, которая содержит предложение о поставке товаров, происходящих из иностранных государств, за исключением товаров, происходящих из Республики Беларусь и Республики Казахстан, контракт с таким победителем аукциона заключается по цене, предложенной участником аукциона, сниженной на пятнадцать процентов от предложенной цены контракта<sup>5</sup>.

Таким образом, порядок предоставления преимуществ организациям инвалидов существенно отличается от порядка предоставления преференций участникам, предлагающим к поставке товары российского, белорусского и (или) казахстанского происхождения. На наш взгляд, при определении порядка предоставления преимуществ учреждениям и предприятиям уголовно-исполнительной системы более логичным будет применение положений Постановления № 341 как более близкого по своей сути так как в основе лежит аналогичная по своему содержанию норма ст. 29 44-ФЗ.

Наряду с отсутствием четкого порядка предоставления преимуществ учреждениям и предприятиям УИС, из внимания законодателя выпало еще одно обстоятельство. Наряду с обязанностью заказчика предоставлять преимущества, формулировка «до пятнадцати процентов» позволяет заказчику установить любой размер преимущества в диапазоне от нуля до пятнадцати процентов, равный, к примеру, 0,5 % или даже 0,01 % от предлагаемой цены контракта. Нежелание заказчика устанавливать преимущества для учреждений и предприятий УИС на максимально допустимом законом уровне обусловлено увеличением риска признания процедуры определения поставщика (подрядчика, исполнителя) несостоявшейся из-за того, что участники закупки, не относящиеся к данной категории, не захотят участвовать в закупочных процедурах.

Таким образом, пока Правительство РФ не определит размеры и порядок предоставления предоставляемых преимуществ более точно, ситуация для учреждений и предприятий УИС – участников закупок заметно к лучшему не изменится.

#### *Список использованной литературы и электронных источников*

1. Митрохина, Е.В. Проблемные аспекты организации приемки товаров, поставляемых для нужд УИС в рамках реализации Федерального закона № 44-ФЗ [Текст] // Научное обозрение. Сер. 1, Экономика и право. – 2015. – № 2. – С. 171–175.

2. Об условиях допуска товаров, происходящих из иностранных государств, для целей осуществления закупок товаров, работ, услуг для обеспечения государственных и муниципальных нужд [Электронный ресурс] : приказ Минэкономразвития Рос. Федерации от 25 марта 2014 г. № 155 // СПС «Консультант Плюс».

---

<sup>5</sup> Об условиях допуска товаров, происходящих из иностранных государств, для целей осуществления закупок товаров, работ, услуг для обеспечения государственных и муниципальных нужд : приказ Минэкономразвития Рос. Федерации от 25 марта 2014 г. № 155 // СПС «Консультант Плюс».

3. Об учреждениях и органах, исполняющих уголовные наказания в виде лишения свободы [Электронный ресурс] : закон Рос. Федерации от 21 июля 1993 г. № 5473-1 // СПС «Консультант Плюс».

4. О контрактной системе в сфере закупок товаров, работ, услуг для обеспечения государственных и муниципальных нужд [Электронный ресурс] : федер. закон от 5 апреля 2013 г. № 44-ФЗ // СПС «Консультант Плюс».

5. О порядке предоставления учреждениям и предприятиям уголовно-исполнительной системы преимуществ в отношении предлагаемой ими цены контракта [Электронный ресурс] : постановление Правительства Рос. Федерации от 14 июля 2014 г. № 649 // СПС «Консультант Плюс».

6. О предоставлении преимуществ организациям инвалидов при определении поставщика (подрядчика, исполнителя) в отношении предлагаемой ими цены контракта [Электронный ресурс] : постановление Правительства Рос. Федерации от 14 апреля 2014 г. № 341 // СПС «Консультант Плюс».

7. Пружинина, О.П. Предоставление преимуществ учреждениям и предприятиям уголовно-исполнительной системы в рамках контрактной системы в сфере закупок [Текст] // Научное обозрение. Сер. 1, Экономика и право. – 2015. – № 2. – С. 176–183.

*Е.С. Раков, Е.И. Кузина*

## **ОСОБЕННОСТИ ФОРМИРОВАНИЯ ТРУДОВОГО ПОТЕНЦИАЛА СЕЛЬСКИХ ТЕРРИТОРИЙ РЯЗАНСКОЙ ОБЛАСТИ**

*трудовые ресурсы села, трудовой потенциал, особенности формирования трудовых ресурсов, рабочая сила, сельское хозяйство.*

В любом производстве, в частности в сельском хозяйстве, не обойтись без трудовых ресурсов, так как именно с их помощью создается конечный продукт – сельскохозяйственная продукция, потребность в которой возникает у каждого жителя Земли.

Что же такое трудовые ресурсы сельского хозяйства?

По мнению Л.А. Третьяка, трудовые ресурсы сельскохозяйственной организации – это лица трудоспособного возраста (женщины от 16 до 55 лет, мужчины от 16 до 60 лет), а также старше или моложе этого возраста, обладающие совокупностью физических возможностей, знаний и практического опыта и фактически реализующие их на конкретной организации<sup>1</sup>. То есть из данного определения следует, что подростки и люди пенсионного возраста также могут входить в состав трудовых ресурсов села, что можно обозначить как специфику данной отрасли.

По данным Государственного комитета статистики на 2014 год, в Российской Федерации сельские территории составляют около 66 % (11 269 764 км<sup>2</sup>) и количество постоянных жителей составляет одну треть населения страны (37 118 200 человек), при этом около 11 % из них занято в сельском хозяйстве (4 083 002 человек). Также хочется отметить, что 10 % всех пахотных земель мира сконцентрировано в России<sup>2</sup>. Данные факты лишь делают более актуальным вопрос об осо-

<sup>1</sup> Третьяк Л.А. Экономика сельскохозяйственной организации : учеб. пособие / Л.А. Третьяк, Л.С. Белкина Е.А. Лиховцова. М. : Дашков и К<sup>о</sup>, 2010. 400 с. С. 170.

<sup>2</sup> Официальный интернет-портал Федеральной службы государственной статистики. URL : <http://www.gks.ru/>

бенностях формирования трудового потенциала села, так как на таких больших по площади сельскохозяйственных землях явно не хватает рабочей силы.

Какие же можно выделить особенности формирования трудового потенциала сельских территорий? Какие из них характерны именно для Рязанской области?

Согласно профессору Г.А. Петранёвой, выделяют следующие особенности:

– труд в сельскохозяйственном производстве направлен на выращивание растений, а также разведение, откорм и обслуживание животных;

– труд связан с различными рисками, он гораздо сложнее, многие работы необходимо выполнять вручную, часто работникам приходится работать при неблагоприятных погодных условиях из-за сезонности и ограничения по срокам работ;

– отсутствует узкое разделение труда;

– сезонный характер производства и, как следствие, чрезмерная нагрузка на работников в одни периоды (преимущественно летние месяцы) и недогрузка в другие (преимущественно в зимние месяцы);

– труд осуществляется в течение года, но в некоторых отраслях имеется разрыв во времени между выполнением трудовых процессов и получением продукции;

– труд используется как в общественном, так и в частном подсобном хозяйстве;

– одно и то же количество и качество труда на разных по плодородию почвах (черноземные, серо-лесные, подзолистые и др.) дает разное количество продукции, на которое также влияют различные погодные условия;

– в российском сельском хозяйстве используется преимущественно труд пожилых людей, а также женщин и подростков<sup>3</sup>.

Также можно выделить такую особенность, как невысокую оплату труда на предприятиях аграрного сектора. Так, по данным Министерства сельского хозяйства и продовольствия Рязанской области, начисленная среднемесячная заработная плата в расчете на одного работника на 2014 год во всех организациях составила 23 792,60 рубля, так как в сельском хозяйстве данный показатель составляет 17 234,70 рубля, что на 28 % меньше<sup>4</sup>.

Проанализируем каждую из особенностей.

Рассматривая первую особенность, хочется отметить, что выращивание растений и откорм животных требует определенных знаний, умений, навыков. Их можно получить в специализированных учебных заведениях высшего или среднего образования либо получая опыт от людей, проживающих в сельской местности.

Вторая особенность также важна в формировании трудового потенциала. Сюда можно отнести следующие специфические для сельской отрасли риски:

– природные риски (обильные дожди, продолжительная засуха, ранние заморозки и так далее);

– риски социальной сферы (низкая рождаемость на селе, старение населения, риски, связанные с оплатой труда и пр.);

---

<sup>3</sup> Петранева Г.А. Экономика сельского хозяйства : учеб. М. : Альфа-М, 2012. 288 с. С. 44–45.

<sup>4</sup> Официальный интернет-портал Министерства сельского хозяйства и продовольствия Рязанской области. URL : <http://www.ryazagro.ru/>

– экономические риски (производственные риски – ухудшение свойств семян, кормов; ценовые риски – резкое изменение цен не в пользу сельскохозяйственных организаций);

– политические риски (кредитные – опасность не возврата предоставленного кредита и пр.).

Один работник должен знать и выполнять целый комплекс работ, так как разделение его обязанностей потребует больших затрат. Именно поэтому узкое разделение процесса труда неприемлемо в сельскохозяйственных организациях.

Из-за сезонной особенности производства может возникать такая проблема, как нехватка рабочих в одни периоды (преимущественно весенние, летние месяцы) и их переизбыток в другие месяцы. Но также хочется отметить, что в хозяйствах, специализирующихся на выращивании животных, данная особенность не так сильно проявляется, так как рабочая сила нужна круглый год независимо от сезона.

Как уже было сказано, в сельском хозяйстве имеется разрыв во времени между выполнением трудовых процессов и получением продукции в некоторых отраслях, то есть, к примеру, многие злаковые культуры (зерно, рожь, овес) получают всего раз в год, тогда как в мясном и молочном животноводстве на протяжении всего года можно получать продукцию.

У большинства работников в личном хозяйстве также выращиваются сельскохозяйственные культуры либо имеется домашний скот, где также используется труд. Связано это в первую очередь с довольно низкой оплатой труда, а ведение личного подсобного хозяйства является одним из источников дохода населения, а для некоторой части села – основным заработком.

Тот факт, что на различных по плодородию почвах произрастает разное количество сельскохозяйственных культур при равных трудозатратах (например черноземные почвы Воронежской области дают больше продукции, чем серые лесные почвы Рязани) или на примерно одинаковых по качеству почвах, при равном количестве затрат труда, но при разных погодных условиях (обильные проливные дожди или засуха), говорит о различной потребности в трудовых ресурсах.

Из-за низкой заработной платы на селе многие трудоспособные лица среднего возраста мужского пола вынуждены отправляться на заработки в город, и данный факт негативным образом влияет на формирование трудового потенциала села. Отсюда вытекает следующая особенность – в сельском хозяйстве преимущественно работают лица пожилого возраста, также высок удельный вес женщин и детей. Данная особенность также не является положительной, так как многие работы в сельском хозяйстве связаны с физическими нагрузками, что эффективнее выполняют мужчины средних лет, нежели женщины и подростки.

Низкая заработная плата является одной из главных проблем дефицита трудовых ресурсов на селе. Данный факт негативным образом прямо или косвенно влияет на все особенности формирования трудового потенциала. На наш взгляд, чтобы предотвратить «вымирание» села, нужно в первую очередь сделать акцент на этой проблеме, а именно: поднять минимальный размер оплаты труда до среднего прожиточного минимума; выплачивать «подъемные» молодым специалистам на селе, обеспечивать их жильем, развивать инфраструктуру села.

Помимо вышеописанных факторов, на формирование трудового потенциала сельских территорий, конкретно в Рязанской области, оказывает влияние следующее:

– Непосредственная близость с Москвой и Московской областью, где средняя заработная плата выше (по данным на 2014 год 56 262 руб. и 35 941 руб. соответственно), чем в Рязанской области, что вызывает отток высококвалифицированного персонала. Или, по словам кандидата экономических наук Е.И. Кузиной, «Рязанская область имеет “иммиграционно-транзитный” характер формирования ее трудового потенциала с “выкачкой” из села наиболее образованных и профессионально подготовленных работников, что будет иметь тенденцию только к возрастанию, особенно с учетом продвижения “вширь” Московской агломерации»<sup>5</sup>.

– Слишком быстрая убыль населения Рязанской области по сравнению с общероссийской динамикой. Так, по данным Госкомстата, в 2014 году в целом по России был естественный прирост населения на 0,23 человека, в то время как в Рязанской области зарегистрирована убыль населения – 5,11 человек<sup>6</sup>. Учитывая тот факт, что в селе данный процесс протекает болезненнее, то при данной негативной тенденции в будущем будет невозможно формирование трудового потенциала, так как банально будет не из кого его формировать.

Подробно рассмотрев факторы, влияющие на формирование трудового потенциала, можно сделать следующие выводы:

– наблюдаются серьезные негативные тенденции в воспроизводстве рабочей силы на селе, и если в корне не поменять ситуацию, то данная тенденция только усилится и может стать необратимой;

– только при увеличении средней заработной платы, развитии инфраструктуры, строительстве и вводе жилья можно говорить о привлечении молодых специалистов в село;

– обобщая два сделанных вывода, можно сказать, что если в ближайшее время не улучшить социально-экономическую жизнь села, то в скором будущем может не остаться трудовых ресурсов и даже самые эффективные программы развития села будут не востребованы.

Подводя итог, хочется в очередной раз напомнить, что без села не будет нормальной жизни в городе, так как все продукты питания, материалы для натуральной одежды, прочая сельскохозяйственная продукция производятся преимущественно на сельских территориях и именно сельскими жителями, поэтому не стоит безответственно относиться к данной проблеме, а следует досконально изучить каждую особенность формирования трудового потенциала и принять соответствующие меры.

#### *Список использованной литературы и электронных источников*

1. Кузина, Е.И. Трудовой потенциал сельских территорий, его формирование и регулирование (на материалах Рязанской области) [Текст] : автореф. дис. ... канд. экон. наук. – М., 2012. – 27 с.

---

<sup>5</sup> Кузина Е.И. Трудовой потенциал сельских территорий, его формирование и регулирование (на материалах Рязанской области) : автореф. дис. ... канд. экон. наук. М., 2012. 27 с. С. 3.

<sup>6</sup> Официальный интернет-портал Федеральной службы государственной статистики. URL : <http://www.gks.ru/>

2. Петранева, Г.А. Экономика сельского хозяйства [Текст] : учеб. – М. : Альфа-М, 2012. – 288 с.
3. Третьяк, Л.А. Экономика сельскохозяйственной организации [Текст] : учеб. пособие / Л.А. Третьяк, Л.С. Белкина Е.А. Лиховцова. – М. : Дашков и К<sup>о</sup>, 2010. – 400 с.
4. Официальный интернет-портал Федеральной службы государственной статистики [Электронный ресурс]. – Режим доступа : <http://www.gks.ru/>
5. Официальный интернет-портал Министерства сельского хозяйства и продовольствия Рязанской области [Электронный ресурс]. – Режим доступа : <http://www.ryazagro.ru/>

*Ю.А. Серебрякова*

## УКРЕПЛЕНИЕ НАЛОГОВОГО ПОТЕНЦИАЛА РЕГИОНА

*налоговый потенциал, методы оценки налогового потенциала, налоговый федерализм, региональные и местные бюджеты, налоговая база, распределение налогов.*

Реформирование налоговой политики РФ проводится в направлении пополнения доходной части бюджета. Для реализации используются ее инструменты: налоговое администрирование, планирование и прогнозирование в налогообложении, а также контроль за полным и своевременным поступлением налогов и сборов в бюджеты разных уровней. Анализ налогового потенциала региона даст возможность оценить эффективность применения данных инструментов.

Российские и зарубежные авторы не могут прийти к единому мнению в отношении раскрытия содержания понятия «налоговый потенциал» и методов его текущей оценки. Однако не приходится сомневаться, что результаты оценки налогового потенциала каждого региона должны отражать способность региональных налогоплательщиков финансировать оказание государственных услуг в сложившихся экономических условиях и развитие межбюджетного выравнивания регионов<sup>1</sup>.

Анализ положительных и отрицательных характеристик приведен в таблице.

*Таблица 1*

### Характеристика методов текущей оценки налогового потенциала

Метод	Достоинства метода	Недостатки метода
Оценка на основании показателя среднедушевых доходов населения	Прост в расчетах и полная доступность статистических данных	Статистические данные не точны из-за невозможности учесть «ушедших в тень»
Оценка на основании валового регионального продукта	Учитывает доходы всех налогоплательщиков (резиденты и нерезиденты)	Объем ВРП не учитывает неравенство налоговых баз и ставок в разных регионах РФ
Метод совокупных налоговых ресурсов	Точное отражение фактического объема налоговых ресурсов	Для расчета необходима большая база
«Репрезентативная налоговая система»	Позволяет достоверно и объективно оценить налоговый потенциал	Большая трудоемкость

<sup>1</sup> Миронов А.А. Методический инструментарий оценки налогового потенциала региона : дис. ... канд. экон. наук : 08.00.10. М., 2012. 234 с. : ил. РГБ ОД, 61 13-8/264. С. 3.



Таким образом, при оценке налогового потенциала региона необходимо понимать, что качественный анализ метода оценки позволит учесть специфику каждого региона.

В статье рассмотрены некоторые показатели, характеризующие налоговый потенциал Рязанской области.

Валовый региональный продукт (ВРП) представляет собой валовой внутренний продукт (ВВП) для отдельно взятого региона, наиболее всеобъемлюще показывая его экономическую деятельность.

В Рязанской области за период 2011–2014 годов наблюдается значительный рост ВРП (рис. 1).



Рис. 1. Динамика ВРП Рязанской области за 2011–2014 годы

Валовой региональный продукт Рязанской области в 2012 году составил 247 млрд руб., что составило 117 % к уровню 2011 года. А в 2013 году ВРП – 102 % к уровню 2012 года. Рост внутреннего регионального продукта (ВРП) за 2014 год превысил общероссийские показатели, в целом по стране он составил 0,6 %, а по Рязанской области – 1,7 %.

Положительно влияют на динамику ВРП Рязанской области: создание индустриальных промышленных парков, технопарков, реализация крупных инвестиционных проектов на территории Рязанской области в аграрном секторе и туристической сфере, модернизация крупных производств и внедрение новых технологий.

В мировой практике под налоговым потенциалом понимается способность базы налогообложения, находящейся в пределах компетенции определенной территории, приносить доходы в виде налоговых поступлений<sup>2</sup>.

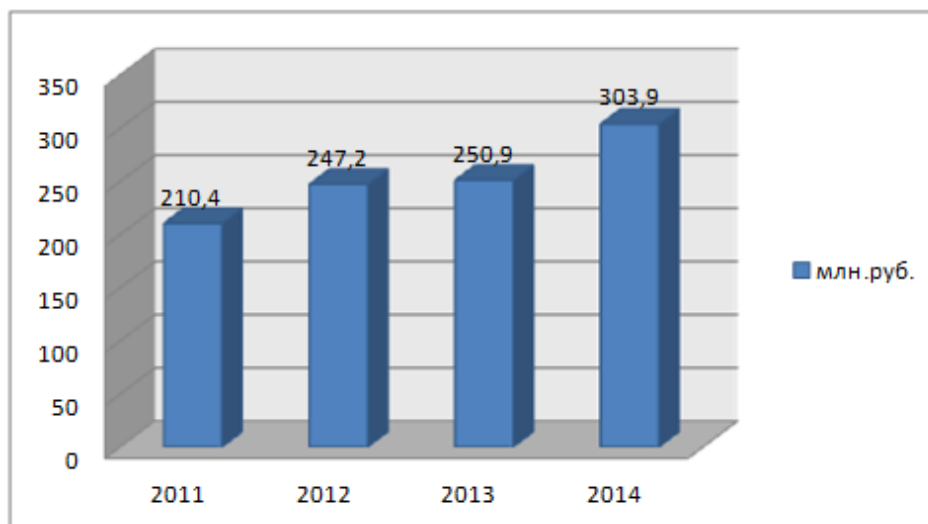
Основными доходами бюджетов различных уровней служат поступления от налогов и сборов. В БК РФ четко прописаны нормативы таких отчислений по каждому бюджету. Реформируя налоговый федерализм РФ, необходимо обеспечить самостоятельность региональных и местных бюджетов.

Главный недостаток существующей модели налогового федерализма заключается и в том, что при распределении налогов по уровням бюджетной си-

<sup>2</sup> Игонина Л.Л. Муниципальные финансы : учеб. пособие. М. : Юристъ, 2003. 330 с. С. 132.

стемы к федеральным налогам отнесены основные виды налогов фискального характера (НДС, акцизы, НДФЛ и др.) За региональными и местными бюджетами закреплены налоги, выполняющие больше другие функции налогов: регулируемую, социальную и т.д. Их фискальное значение для бюджетов невелико: удельный вес не превышает 15–20 % всех доходов консолидированных бюджетов. Соответственно возникает необходимость регулирования доходной части бюджетов путем нормативных отчислений от федеральных налогов. Субъекты, имея достаточно много расходных обязательств, но не имея достаточных налоговых доходов, находятся в зависимости от поступлений из федерального бюджета, т.е. финансовой помощи.

Из таблицы 2 видно, что в структуре доходов областного бюджета Рязанской области уровень доходов от региональных налогов составляет около 10–11 %. При этом основные налоговые доходы бюджета области обеспечены за счет отчислений от федеральных фискальных налогов. Кроме того, в среднем 32 % доходов составляют безвозмездные поступления. Их доля в общих доходах понижается, что говорит о динамике увеличения собственных доходов области.

Таблица 2

Состав и структура доходов областного бюджета Рязанской области  
в 2012–2014 годах \*

Показатели	2012		2013		2014		Отклонение 2012/ 2014 гг., %
	млн руб.	%	млн руб.	%	млн руб.	%	
Доходы, всего	36 825,2	100	37 055,3	100	38 333,3	100	
Налоговые и неналоговые доходы	23 055,2	62,61	25 948,7	70,03	27 327,9	71,29	8,68
1. Налог на прибыль организаций	7 079,7	19,23	7 554,1	20,39	7 711,7	20,12	0,89
2. НДФЛ	7 050,1	19,14	7 891,4	21,30	8 891,9	23,20	4,05
3. Акцизы	3 519,1	9,56	3 902,7	10,53	3 764,9	9,82	0,27
4. Налоги на совокупный доход	1 258,5	3,42	1 380,4	3,73	1 507,7	3,93	0,52
5. Налог на имущество организаций	3 038,1	8,25	3 364,8	9,08	3 740,8	9,76	1,51
6. Транспортный налог	488,5	1,33	593,2	1,60	664,4	1,73	0,41
7. Другие налоговые доходы	94,7	0,26	101	0,27	118,9	0,31	0,05
Неналоговые доходы	526,5	1,43	1 161,1	3,13	927,6	2,42	0,99
Безвозмездные поступления	13 769,9	37,39	11 106,6	29,97	11 005,4	28,71	–8,68

\* Составлено автором, на основе данных Территориального органа Федеральной службы государственной статистики по Рязанской области <sup>3</sup>.

<sup>3</sup> Территориальный орган Федеральной службы государственной статистики по Рязанской области. URL : <http://www.gks.ru/region/doc1161/Main.htm>

Основной целью реформирования налогового федерализма в РФ представляется переход к такой его модели, при которой регионы будут стремиться к расширению собственной налоговой базы<sup>4</sup>. Изменение пропорций отчислений от федеральных налогов и сборов в бюджеты разных уровней – это мощный стимул для региональных властей проводить анализ потенциала увеличения налоговой базы. Кроме того, это послужит толчком для регионов и муниципалитетов развивать собственный экономический потенциал. При составлении регионального бюджета его доходная часть должна быть в существенной мере подконтрольна властям соответствующего уровня. Такие изменения позволят также обеспечить и политическую независимость региональных бюджетов. Укрепление налогового потенциала регионов РФ должно осуществляться на основе полного и всестороннего анализа, так как налоговая база бюджетов формируется под влиянием множества факторов. Подводя итоги, можно определить основные направления укрепления налогового потенциала:

1. Развитие экономического потенциала регионов.

Самостоятельность бюджетов всех уровней необходимо обеспечивать прежде всего налоговыми методами: нормативы отчислений от налогов, изменение налоговых ставок, льгот, а не на основе оказания финансовой помощи нижестоящим бюджетам, посредством выделения из федерального бюджета дотаций, субвенций, субсидий и других форм передачи финансовых средств<sup>5</sup>.

2. Повышение эффективности налогового администрирования и, как следствие, реформирование модели налогового федерализма.

Основным направлением совершенствования модели налогового федерализма РФ является совершенствование методических подходов к определению финансовой помощи. Эти подходы должны быть ориентированы на показатели, характеризующие налоговый потенциал конкретного региона, достигнутый в нем уровень жизни, эффективность налогового администрирования и др.

Таким образом, укрепление налогового потенциала регионов РФ связано с преобразованиями бюджетного законодательства и законодательства о налогах и сборах, а именно системы налогового администрирования, через повышение его эффективности.

#### *Список использованной литературы и электронных источников*

1. Ангархаева, В.В. Бюджетное регулирование с помощью налоговой доходности как одного из факторов экономического развития регионов [Текст] // Проблемы современной экономики. – 2015. – № 1 (53).

2. Иголина, Л.Л. Муниципальные финансы [Текст] : учеб. пособие. – М. : Юристъ, 2003. – 330 с.

3. Кравцова, Н.И. Перспективы укрепления налогового потенциала регионов Российской Федерации [Текст] // Terra Economicus. – 2012. – № 33.

4. Миронов, А.А. Методический инструментарий оценки налогового потенциала региона [Текст] : дис. ... канд. экон. наук : 08.00.10. – М., 2012. – 234 с. : ил. РГБ ОД, 61 13-8/264.

---

<sup>4</sup> Кравцова Н.И. Перспективы укрепления налогового потенциала регионов Российской Федерации // Terra Economicus. 2012. № 33.

<sup>5</sup> Кравцова Н.И. Перспективы укрепления налогового потенциала регионов Российской Федерации.

5. Территориальный орган Федеральной службы государственной статистики по Рязанской области [Электронный ресурс]. – Режим доступа : <http://www.gks.ru/region/doc11161/Main.htm>

**О.В. Соловьева**

## **КУЛЬТУРА И ТУРИЗМ В РЯЗАНСКОЙ ОБЛАСТИ КАК ФАКТОРЫ РАЗВИТИЯ ЭКОНОМИЧЕСКОГО ПОТЕНЦИАЛА ТЕРРИТОРИИ**

*культурный туризм, конкурентоспособность туристского рынка, туристская дестинация, социально-экономический потенциал региона, государственно-частное партнерство.*

Культура и туризм – это нравственные, моральные и материальные ценности граждан России. Именно поэтому государственная программа Российской Федерации «Развитие культуры и туризма на 2013–2020 годы» своей основной целью определяет реализацию потенциала российской культуры как духовно-нравственной основы развития личности и общества, а также развитие туризма.

Для достижения вышеуказанной цели и задач общий объем финансового обеспечения государственной программы из средств федерального бюджета составляет 847 455 436,3 тыс. руб. (рис. 1) <sup>1</sup>.

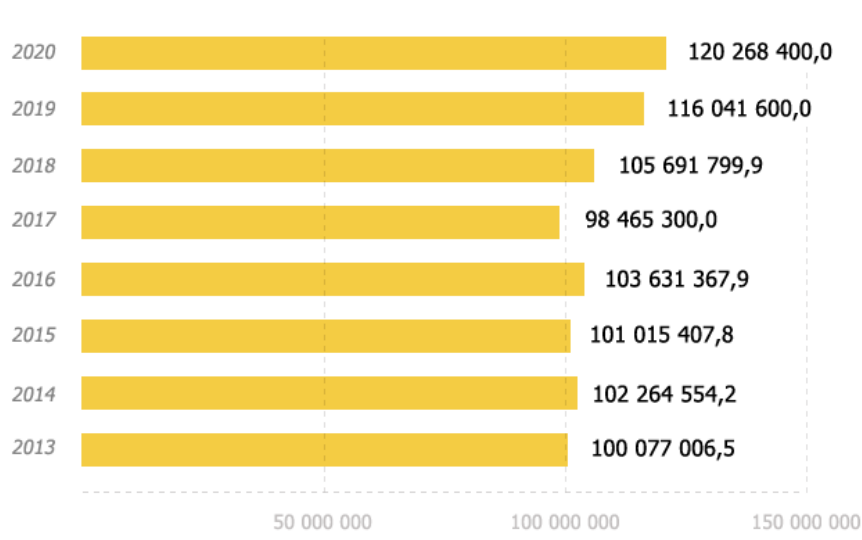

*Рис. 1.* Финансирование государственной программы Российской Федерации «Развитие культуры и туризма на 2013–2020 годы» (тыс. руб.)

К ожидаемым результатам реализации программы в сфере экономики можно отнести следующие положения:

- перевод отраслей культуры и туризма на инновационный путь развития;

<sup>1</sup> Государственная программа Российской Федерации «Развитие культуры и туризма на 2013–2020 годы». URL : <http://www.russiatourism.ru/content/2/section/26/detail/27/>

- повышение качества государственного управления и эффективности расходования бюджетных средств;
- значительное увеличение финансовой поддержки творческих коллективов, социально значимых проектов;
- выравнивание уровня доступности культурных благ и художественного образования независимо от размера доходов, места проживания и социального статуса российских граждан;
- повышение качества, разнообразия и эффективности услуг в сфере культуры и туризма;
- создание благоприятных условий для укрепления материально-технической базы отрасли <sup>2</sup>.

Реализуя сохранение культурного и исторического наследия народа, обеспечивая доступ гражданам к культурным ценностям и развитие творческого потенциала нации, необходимо не только научиться грамотно использовать ресурсы культурного туризма, но и создавать благоприятные условия для устойчивого развития экономического и социального потенциала территорий.

Социально-экономический потенциал региона – это совокупная способность трудовых, материально-технических, финансовых, природных и других ресурсов обеспечения максимального в данных условиях объема производства товаров и услуг в целях наиболее полного удовлетворения индивидуальных и коллективных потребностей общества и создания условий для дальнейшего ускоренного развития экономики региона <sup>3</sup>.

Уделяя должное внимание организации туризма, можно положительно повлиять на инфраструктуру региона, что, в свою очередь, создает эффект мультипликатора и стимулирует развитие экономики.

Рассматривая социально-экономический потенциал региона, важно определить значение туристской дестинации, т. е. территории, которая обладает следующими характеристиками:

- наличие достопримечательностей;
- наличие удобств;
- доступность;
- наличие развитых внутренних транспортных связей;
- наличие вспомогательных служб;
- безопасность.

Таким образом, учитывая совокупность всех имеющихся средств и возможностей, Рязанская область в сфере туризма действует на основании Закона Рязанской области от 24 сентября 1999 года № 52-ОЗ «О туристской деятельности на территории Рязанской области» и Закона Рязанской области от 06 апреля 2009 года №33-ОЗ «О государственной поддержке инвестиционной деятельности на территории Рязанской области».

---

<sup>2</sup> Официальный сайт Федерального агентства по туризму Российской Федерации. URL : <http://www.russiatourism.ru/>

<sup>3</sup> Пикулькин А.В. Экономика муниципального сектора : учеб. пособие. М. : Юнити-Дана, 2012. 464 с.

Богатое историко-культурное наследие, красота и многообразие природных ландшафтов и памятников природы, сравнительно благоприятная экологическая среда и климатические условия, выгодное геополитическое положение, связанное прежде всего с относительной близостью области к столичному региону, позволяют формировать рекреационно-туристское направление развития Рязанской области.

Основные направления туризма в области следующие:

- отдых в природной среде;
- культурно-познавательный туризм;
- санаторно-курортное лечение;
- активный и экологический туризм;
- паломничество.

Ежегодно Рязанскую область посещают свыше 800 тысяч человек<sup>4</sup>. Однако в связи с недостаточностью развития гостиничной сети повышение уровня обслуживания туристов на территории области и развитие въездного туризма – это основные направления деятельности региона в туристическом секторе.

Важно отметить, что строительство новых объектов туристской инфраструктуры региона осуществляется через механизм государственно-частного партнерства.

С 2011 года в рамках федеральной целевой программы «Развитие внутреннего и въездного туризма в Российской Федерации (2011–2018 годы)» в Рязанской области реализуется проект по созданию туристско-рекреационного кластера «Рязанский»<sup>5</sup>. Строительство комплекса современной инфраструктуры осуществляется на территории трех муниципальных образований:

1. Рязанский район (строительство гостинично-развлекательного комплекса «Окская жемчужина», а также туристического комплекса «Рыбацкая деревня»).

Основная цель – выйти на туристический рынок с новыми качественными рекреационными продуктами, ориентированными на семейный отдых.

2. Рыбновский район (строительство въездной зоны музея-заповедника С.А. Есенина).

Цель – централизовать клиентопоток и разнообразить сервисные услуги при транзитном и длительном пребывании на территории музея.

3. Город Рязань (строительство гостиничной инфраструктуры в городе Рязани – бутик-отель «Есенин» и гостиничный комплекс «Старый город»).

Главная цель проекта – концептуальное преобразование исторической части города Рязани.

До 2016 года объем средств составит 4 млрд руб., из них: внебюджетные средства составят около 3 млрд руб., бюджетные средства порядка 1 млрд руб., в том числе объем привлеченных федеральных средств — 883 млн руб. (рис. 2)<sup>6</sup>.

На сегодняшний день объем вложенных средств в объекты кластера составил более 1,7 млрд руб., в том числе:

---

<sup>4</sup> Официальный сайт Министерства культуры и туризма Рязанской области. URL : <http://kkt.ryazangov.ru/>

<sup>5</sup> Туристский информационный сайт «Туризм и отдых в Рязанской области» при поддержке Министерства культуры и туризма Рязанской области. URL : <http://ryazantourism.ru/>

<sup>6</sup> Официальный сайт Министерства культуры и туризма Рязанской области. URL : <http://kkt.ryazangov.ru/>

- внебюджетные средства – 1,1 млрд руб.;
- средства федерального бюджета – 0,6 млрд руб.;
- средства областного бюджета – 0,09 млрд руб.

Источник финансирования	Всего по проекту	2011	2012	2013	2014	2015	2016
Федеральный бюджет	919,3	320,0	175,0	186,3	119,0	99,0	20,0
Областной бюджет	159,7	56,5	30,8	30,4	21,0	17,5	3,5
Внебюджетные средства	3087,9	506,0	464,0	335,0	764,0	868,4	150,5
<b>Общий объем финансирования</b>	<b>4166,9</b>	<b>882,5</b>	<b>669,8</b>	<b>551,7</b>	<b>904,0</b>	<b>984,9</b>	<b>174,0</b>

Рис. 2. Финансирование проекта по годам реализации (млн руб.)

Таким образом, несмотря на реализацию туристско-рекреационного кластера «Рязанский», перед регионом для развития его экономического потенциала остаются приоритетными следующие проблемы и задачи:

1. Развитие туристской инфраструктуры Рязанской области. Необходимо на постоянной основе анализировать состояние туристской отрасли и создавать благоприятные и конкурентоспособные условия для продвижения туристских ресурсов. К таким мерам можно отнести:

- снижение барьеров для входа на рынок туристских услуг предприятий малого и среднего бизнеса;
- понижение ставки налогообложения для малых предприятий, успешно функционирующих на рынке туристских услуг;
- доминирующее участие в процессе финансирования проектов в сфере туризма федеральных и региональных органов управления, а также органов местного самоуправления;
- доступность кредитов для участников рынка туризма;
- льготные условия кредитования для малых и средних предприятий сферы туризма;
- выделение государственных дотаций на развитие транспортной инфраструктуры, обеспечивающей эффективное функционирование сферы туризма;
- расширение спектра и количества туристских объектов, восстановление уже существующих объектов инфраструктуры туристской сферы за счет государства.

Кроме того, важно принимать во внимание состояние экономической и политической ситуации в стране и в мире. Отсутствие стабильности на внутреннем рынке, а также выработанная государством внешнеэкономическая политика являются основными сдерживающими факторами.

2. Привлекать специализированные кадры для работы в сфере туризма и повышать их квалификацию.

В настоящее время в туристической индустрии области занято 28 тысяч человек<sup>7</sup>. Специалисты данной сферы должно эффективно разрабатывать стратегии рыночного позиционирования туризма региона; иметь географические, эко-

<sup>7</sup> Официальный сайт Министерства культуры и туризма Рязанской области.

номические, правовые и социокультурные знания; обладать навыками индивидуального подхода к клиенту и формами ведения переговоров; умело использовать информационные технологии в продвижении и продаже туристского продукта.

### 3. Развивать социальный и событийный туризм.

Заранее спланированные события в сфере туризма оказывают сильное воздействие на конкурентоспособность туристского потенциала развития территории. Например, мероприятия событийного характера активизируют деятельность всех объектов туристской индустрии, потребительский спрос значительно превышает предложение, а также наблюдается возрождение местных культурных традиций, обычаев, развитие народного творчества. Важным достоинством социального и событийного туризма можно считать тот факт, что для их развития не требуется наличия богатых туристско-рекреационных ресурсов.

Таким образом, повышение экономического потенциала Рязанской области в сфере культуры и туризма возможно при реализации рассмотренных в настоящей статье проблем и задач. В результате грамотного осуществления преобразований возникают положительные перспективы для формирования позитивного имиджа Рязанской области.

### *Список использованной литературы и электронных источников*

1. Государственная программа Российской Федерации «Развитие культуры и туризма на 2013–2020 годы» [Электронный ресурс]. – Режим доступа : <http://www.russiatourism.ru/content/2/section/26/detail/27/>
2. О туристской деятельности на территории Рязанской области [Электронный ресурс] : закон Рязанской области от 24 сентября 1999 г. № 52-ОЗ (ред. от 08 мая 2008 г.) (принят РОД 17 сентября 1999 г.). – Режим доступа : <http://kkt.ryazangov.ru/>
3. Матюхина, Ю.А. Индустрия туризма [Текст] : учеб. пособие. – М. : Флинта, 2013. – 310 с.
4. Пикулькин, А.В. Экономика муниципального сектора [Текст] : учеб. пособие. – М. : Юнити-Дана, 2012 г. – 464 с.
5. Официальный сайт Федерального агентства по туризму Российской Федерации [Электронный ресурс]. – Режим доступа : <http://www.russiatourism.ru/>
6. Официальный сайт Министерства культуры и туризма Рязанской области [Электронный ресурс]. – Режим доступа : <http://kkt.ryazangov.ru/>
7. Туристский информационный сайт «Туризм и отдых в Рязанской области» при поддержке Министерства культуры и туризма Рязанской области [Электронный ресурс]. – Режим доступа : <http://ryazantourism.ru/>

***Г.Ю. Судакова, К.Э. Соустова***

## **НАПРАВЛЕНИЯ СОВЕРШЕНСТВОВАНИЯ ФИНАНСИРОВАНИЯ ИННОВАЦИОННОГО РАЗВИТИЯ МОНОПРОФИЛЬНЫХ МУНИЦИПАЛЬНЫХ ОБРАЗОВАНИЙ**

*инновационное развитие, механизм финансового обеспечения, монопрофильные муниципальные образования, органы местного самоуправления, мезо-корпоративная система финансирования инноваций, многоотраслевые корпорации.*



В России вопросы обоснования долгосрочной стратегии развития монопрофильных муниципальных образований (ММО) пока не нашли достойного отражения в теории и практике муниципального управления. За перспективное социально-экономическое развитие муниципального образования отвечает местная власть (городская администрация), а методологическими разработками в этой сфере занимаются государственные учреждения, высшие учебные заведения и негосударственные исследовательские центры.

В последние годы большое внимание уделяется вопросу инновационного развития экономики регионов. При этом одной из актуальных проблем является недостаточное их финансирование.

По мнению аналитиков, для решения задач модернизации экономики городов необходимо изменить размеры закрепленных доходов в пользу местных бюджетов, так как при имеющемся научно-техническом потенциале городов, большая часть из них финансируется за счет дотаций<sup>1</sup>.

Таким образом, главным участником финансового обеспечения развития промышленных зон выступает государство, а инвестиционной активности местного сообщества и крупного бизнеса явно недостаточно.

В настоящее время уже сформирован список ММО, которым оказывается финансовая поддержка, а на законодательном уровне приняты нормативно-правовые акты их деятельности, условия мониторинга и формы их финансовой поддержки.

Несмотря на активную деятельность государства в финансовом обеспечении развития ММО, в каждом регионе отмечается свой уровень социально-экономического развития и поэтому их следует рассматривать как неоднородные.

Государственное регулирование финансового обеспечения инновационного развития монопрофильных территорий ориентировано на опыт таких стран, как Япония, Китай, Корея и др. Эта система возникла в странах с недостаточно развитыми рыночными институтами, для которых характерно отставание от ведущих стран относительно научно-технического развития по значительному количеству отраслей, но при этом стремящихся обеспечить высокие темпы экономического роста.

Основными субъектами инновационного процесса в такой системе является большое количество разнопрофильных производственных, финансовых, научно-исследовательских и торговых компаний, которые образуют многоотраслевые корпорации. Малый инновационный бизнес и венчурные фонды инкорпорированы в функционирование той или иной мезо-корпорации. При этом инновационный процесс короток и ориентирован на быстрое внедрение технологических новинок в производство.

Основной задачей инновационного процесса является объединение имеющихся ресурсов и кадров для освоения современных технологий с целью вытеснения импортных товаров. Там, где есть необходимая научно-исследовательская база и финансовые возможности, необходимо осуществить прорыв на более вы-

---

<sup>1</sup> Судакова Г.Ю. Механизм финансового обеспечения инновационного развития монопрофильных муниципальных образований // Роль муниципального звена в формировании условий инновационной модернизации экономики : материалы междунар. науч.-практ. конф. / отв. ред. В.В. Мясников ; Ряз. ин-т экономики СПбУУиЭ. Рязань, 2012. с. 182–187.

сокий технологический уровень. Все это позволит обеспечить быстрое освоение новых направлений развития, внедрение современных технологических решений и образцов продукции <sup>2</sup>.

Для успешной реализации стратегии быстрого развития необходимо своевременное и в полном объеме поступление долгосрочных финансовых ресурсов со стороны государства и крупных банков, которые создают благоприятные условия финансирования, в том числе для малого и среднего инновационного бизнеса.

Всего этого можно добиться только при активном участии органов местного самоуправления с привлечением иностранных инвестиций и технологий <sup>3</sup>.

Таким образом, можно сказать, что дальнейшие исследования должны концентрироваться на совершенствовании механизма финансового обеспечения инновационного развития с использованием дополнительных инструментов финансирования внедрения инноваций в производство.

### *Список использованной литературы и электронных источников*

1. Жихор, Е.Б. Финансовое обеспечение инновационного развития: опыт формирования и возможности использования [Электронный ресурс] / Е.Б. Жихор, Т.Н. Куценко. – Режим доступа : <http://www.ieau.ru/nauka-v-ieau/nauchnye-trudy-ieau/innovacionnoe-razvitie-ekonomiki-rossii-novyyj-etap/finansovoe-obespechenieinnovacionnogo-razvitiya-opyt-formirovaniya-i-vozmozhnosti-ispolzovaniya>

2. Ряховский, Д.И. Государственное стратегическое планирование инвестиционной деятельности [Текст] // Проблемы формирования инновационных механизмов модернизации экономики России : материалы ежегод. межвуз. науч.-практ. конф. студентов, аспирантов, докторантов и преподавателей, 19 мая 2010 года. – М. : ИЭАУ, 2010. – с. 24–38.

3. Судакова, Г.Ю. Механизм финансового обеспечения инновационного развития монопрофильных муниципальных образований [Текст] // Роль муниципального звена в формировании условий инновационной модернизации экономики : материалы междунар. науч.-практ. конф. / отв. ред. В.В. Мясников ; Ряз. ин-т экономики СПБУУиЭ. – Рязань, 2012. – с. 182–187.

***О.В. Сычева***

## **НЕКОТОРЫЕ ВОПРОСЫ УСИЛЕНИЯ ФИНАНСОВОЙ САМОСТОЯТЕЛЬНОСТИ ОРГАНОВ МЕСТНОГО САМОУПРАВЛЕНИЯ**

*местное самоуправление, муниципальные финансы, местный бюджет, местные налоги, реформа местного самоуправления, собственные доходы.*

---

<sup>2</sup> Жихор Е.Б. Финансовое обеспечение инновационного развития: опыт формирования и возможности использования / Е.Б. Жихор, Т.Н. Куценко. URL : <http://www.ieau.ru/nauka-v-ieau/nauchnye-trudy-ieau/innovacionnoe-razvitie-ekonomiki-rossii-novyyj-etap/finansovoe-obespechenieinnovacionnogo-razvitiya-opyt-formirovaniya-i-vozmozhnosti-ispolzovaniya>

<sup>3</sup> Жихор Е.Б. Финансовое обеспечение инновационного развития: опыт формирования и возможности использования ; Ряховский Д.И. Государственное стратегическое планирование инвестиционной деятельности // Проблемы формирования инновационных механизмов модернизации экономики России : материалы ежегод. межвуз. науч.-практ. конф. студентов, аспирантов, докторантов и преподавателей, 19 мая 2010 года. М. : ИЭАУ, 2010. с. 24–38.

Вот уже более десятилетия в нашей стране идет реформа местного самоуправления, начало которой положил Федеральный закон № 131-ФЗ от 06 октября 2003 года «Об общих принципах организации местного самоуправления в Российской Федерации». Необходимость проведения реформы была обусловлена стремлением государства «приблизить власть к народу», оптимизировать бюджетно-налоговые отношения на низовом уровне, повысить самостоятельность органов власти муниципалитетов в решении вопросов местного значения.

Опыт реализации закона показал, что создание эффективной системы межбюджетных отношений является одной из самых сложных задач бюджетного строительства в современной России.

Одним из центральных вопросов реформы стал вопрос о сбалансированности доходных источников и расходных полномочий на местном уровне. Сфера ответственности муниципального образования каждого типа за последнее время значительно расширилась, число полномочий выросло почти в два раза. В то же время количество источников собственных доходов местных бюджетов значительно было уменьшено. Так, в результате изменений налогового и бюджетного законодательства за весь период реформ российской экономики число местных налогов неуклонно уменьшалось. Если до введения Налогового кодекса их было двадцать три, то уже к началу 2000 года их осталось пять. Сегодня местных налогов два – земельный налог и налог на имущество физических лиц. Да и по этим налогам местные бюджеты несут значительные потери в виде выпадающих доходов в связи с наличием налоговых льгот. Сегодня многие авторы говорят о необходимости оптимизации налоговых льгот на всех уровнях<sup>4</sup>.

Интересным, на наш взгляд, представляется сравнение нормативов отчислений в местные бюджеты от федеральных и региональных налогов и сборов до начала муниципальной реформы с действующими показателями. Как показывает таблица, муниципальная реформа, провозглашая принцип самостоятельности местных бюджетов, значительно сократила перечень нормативов отчислений в местные бюджеты, равно как и перечень местных налогов.

В результате серьезной проблемой местного самоуправления по сей день остается несоответствие между возложенными на него полномочиями и реальными возможностями.

В 2013–2014 годы произошло еще большее сокращение собственных доходов муниципалитетов и их попадание в полную финансовую зависимость от регионов. Собственные доходы бюджетов в целом уменьшились в 2014 году по сравнению с предыдущим годом на 137,8 млрд руб. или на 5,6 %. Их рост по сравнению с 2013 годом произошел лишь в 17 субъектах Российской Федерации, а в 66 субъектах Российской Федерации – снижение<sup>5</sup>.

Впервые с 2014 года в доходы местных бюджетов зачисляются поступления от уплаты акцизов на автомобильный бензин, прямогонный бензин, дизельное топливо, моторные масла для дизельных и (или) карбюраторных (ин-

---

<sup>4</sup> Малис Н.И. Совершенствование налогового механизма – путь к повышению доходов бюджета // Налоги: теория и практика. 2014. № 4. С. 32–36.

<sup>5</sup> Там же.

жекторных) двигателей, производимых на территории Российской Федерации (далее – акцизы на нефтепродукты), по дифференцированным нормативам, установленным субъектами Российской Федерации, исходя из необходимости зачисления в местные бюджеты не менее 10 % налоговых доходов консолидированного бюджета субъекта Российской Федерации от указанных акцизов на нефтепродукты.

Таблица 1

Нормативы отчислений в муниципальные бюджеты  
от федеральных и региональных налогов и сборов,  
налогов, предусмотренных специальными налоговыми режимами

Налоги и сборы (ставка)	До реформы (2004), %	В настоящее время, %
Налог на прибыль организаций	По налоговой ставке 2	-
Налог на доходы физических лиц	50	15
Налог на игорный бизнес	50	–
Акцизы:		
– на водку и ликероводочные изделия;	35	–
– на прочую алкогольную продукцию	10	–
Единый сельскохозяйственный налог	–	100
Единый налог на вмененный доход для отдельных видов деятельности	75	100
Налог на имущество организаций	50	–
Налог, взимаемый по упрощенной системе налогообложения	45	–
Налог на добычу общераспространенных полезных ископаемых	100	–
Государственная пошлина (по отдельным видам)	100	100

Основополагающей частью доходов местных бюджетов продолжают оставаться межбюджетные трансферты. В общем объеме доходов местных бюджетов в 2014 году доля межбюджетных трансфертов (включая субвенции) составляет 63,8 % или 2 238,0 млрд руб. (в 2013 году данный показатель составлял 61,1 % или 2 069,0 млрд руб.)<sup>6</sup>.

Усиление централизации бюджетных поступлений с последующим их перераспределением в виде трансфертов обусловлено рядом объективных факторов, среди которых немаловажную роль играет неравномерность экономического развития и распределения налогового потенциала территорий, что вызывает необходимость бюджетного выравнивания. Распределение налоговых платежей между федеральными и территориальными бюджетами достаточно неод-

<sup>6</sup> Малис Н.И. Совершенствование налогового механизма – путь к повышению доходов бюджета.

народно по регионам России. На территории целого ряда российских регионов налоговые поступления в федеральный бюджет значительно превосходят поступления в региональный и местный бюджеты <sup>7</sup>. Налицо преобладание социальной задачи в государственном территориальном регулировании над экономической, что ведет к явной демотивизации территорий по наращиванию собственного налогового потенциала. Усугубляет это положение и отсутствие реальных налоговых полномочий на региональном и местном уровнях, что отмечают многие авторы <sup>8</sup>.

Таким образом, на сегодняшний день на практике нарушается один из основополагающих принципов устройства бюджетной системы РФ – принцип самостоятельности бюджетов. Для обеспечения самостоятельности местных бюджетов явно недостаточно просто провозгласить тезис о наличии собственных источников их доходов, более важно установить конкретный перечень, размер и уровень собственных доходов в доходах соответствующего бюджета <sup>9</sup>.

Однако Бюджетный кодекс не гарантирует необходимый уровень собственных доходов, требующийся муниципальным образованиям для обеспечения их даже минимальных потребностей.

Собственные доходы бюджетов – это символ независимости местного самоуправления и фактор его реальной финансовой самостоятельности.

В соответствии со ст. 47 БК к числу собственных доходов местных бюджетов относятся: доходы от местных налогов и сборов; доходы от федеральных и региональных налогов и сборов по налоговым ставкам, установленным законами органов соответствующих уровней властей; неналоговые доходы, зачисляемые в бюджеты в соответствии с законодательством Российской Федерации, законами субъектов Российской Федерации и муниципальными правовыми актами представительных органов муниципальных образований, а также доходы, полученные бюджетами в виде безвозмездных поступлений, за исключением субвенций <sup>10</sup>.

Соответствуют ли перечисленные виды поступлений определению «собственные»? В мировой практике к собственным относят те виды финансовых средств, которые местные власти получают вследствие принятия ими самостоятельных решений. Так, например, органы местного самоуправления должны иметь право устанавливать ставки налогообложения в зависимости от своих потребностей, а также от готовности и возможности населения муниципалитета нести определенное налоговое бремя. Собственными можно называть те доходы (налоги), на источники которых органы власти могут оказывать влияние. Например, влиять на формирование налогооблагаемой базы по закрепленным за ними налогам, формировать муниципальную собственность и проч. Это обязательное условие не соблюдается ни в отношении местных налогов, ни тем более в отношении долей регулирующих федеральных и региональных налогов.

---

<sup>7</sup> Официальный сайт Министерства финансов РФ URL : [http://www.minfin.ru/ru/performance/regions/monitoring\\_results/Monitoring\\_local/results/](http://www.minfin.ru/ru/performance/regions/monitoring_results/Monitoring_local/results/)

<sup>8</sup> Федотов Д.Ю. Распределение налоговых платежей по уровням бюджетной системы России // Финансовая, налоговая и денежно-кредитная политика. 2011. № 14. С.15–20. С. 16.

<sup>9</sup> Кириенко А.П. Налоговая система: накопленный опыт и пути развития. М. : Зерцало, 2011. С. 242.

<sup>10</sup> Сербулов, А.В. Оценка финансового обеспечения бюджетной самостоятельности муниципальных образований региона / А.В. Сербулов, В.В. Гладун // Финансы и кредит. 2009. № 2. С. 43–51. С. 48.

Действующая налоговая система дает достаточно жесткие рамки местной налоговой инициативе, существенно ограничивая полномочия региональных и местных органов. В соответствии с НК РФ при установлении предоставленных им налогов региональные и местные органы вправе регулировать только ставку в пределах, определенных центральной властью, а также устанавливать порядок и сроки уплаты налогов и сборов.

Недоумение вызывает отнесение к категории «собственные доходы» таких видов безвозмездных поступлений, как дотации и субсидии, которые в полной мере находятся вне сферы принятия решений органами местного самоуправления. Таким образом, если использовать предложенную в ст. 47 Бюджетного кодекса классификацию собственных доходов, то в структуре местных бюджетов они сегодня занимают до 80 % всех доходов. Однако, исходя из проведенного анализа, этот показатель представляется завышенным.

Таблица 2

Доля собственных доходов в структуре бюджета г. Сасово  
в зависимости от состава категории собственных доходов

Состав собственных доходов	2010		2013	
	тыс. руб.	Удельный вес в структуре доходов, %	тыс. руб.	Удельный вес в структуре доходов, %
Налоговые и неналоговые доходы, без учета трансфертов	113 055	46,44	243 397,1	43,0
Налоговые и неналоговые доходы, безвозмездные поступления, за исключением субвенций (по БК)	183 856,4	75,52	431 714,3	76,4
Всего доходов	243 455,5		565 088,0	

Так, доля собственных доходов, рассчитанных в соответствии с положениями Бюджетного кодекса, составляет по городскому округу г. Сасово Рязанской области более 75 % общих доходов бюджета. В то время как по сути собственными можно считать лишь 43 %.

Таким образом, идея реформы – укрепление собственной доходной базы местных бюджетов – будет носить декларативный характер до тех пор, пока в структуре доходов бюджета не начнет расти прежде всего налоговая составляющая, включающая новую обоснованную систему налогов и сборов, закрепленных на постоянной основе в Бюджетном Кодексе.

При разработке этой новой системы необходимо учитывать как международную практику местного налогообложения, так и собственный опыт и специфику России в решении этого вопроса, а также новые вызовы времени.

На наш взгляд, для укрепления финансовой самостоятельности местного самоуправления следует расширить перечень местных налогов и дать возмож-

ность местным органам власти больше полномочий по их регулированию. Так, статус местных необходимо придать всем налогам на малый бизнес, включая налоги, уплачиваемые индивидуальными предпринимателями.

Налоги на малый бизнес – это тот доходный источник, на налогооблагаемую базу которого могут реально воздействовать органы местного самоуправления. Именно в руках местной власти сегодня находятся многие рычаги влияния на развитие этого сектора муниципальной экономики.

Местная власть будет в большей степени заинтересована в создании благоприятных условий для развития малого бизнеса, ибо он будет не только пополнять местный бюджет, но и направлен на решение локальных социально-экономических задач: занятости, производства товаров и услуг для населения и т.п. Сегодня доля ЕНВД не столь велика, чтобы реально оценить «пользу» малого бизнеса для муниципалитета. Передача на местный уровень «упрощенки» не только пополнит бюджет, но и будет стимулировать власти к развитию местного производства.

Сегодня за местными бюджетами практически не закреплён ни один налог, связанный с производственной, экономической базой развития муниципального образования (за исключением НДФЛ). Имущественный и земельный налог – это производные налоги: ведь без соответствующих доходных источников у плательщиков этих налогов поступления их в бюджет проблематичны.

Наличие собственных налоговых поступлений может обеспечить гибкость и в значительной степени финансовую безопасность муниципалитета, повысить качество финансового планирования. Кроме местных налогов, местные власти могут решать вопросы и по совместным налогам, взимаемым с использованием общей базы налогообложения в доле с другими органами власти, но ставку которых они могут менять. Важным представляется использование в качестве источника доходов местных бюджетов ещё одного налога на производство. Необходимо восстановить и закрепить за местными бюджетами первого уровня налоговую ставку по налогу на прибыль в размере 2 %. Она будет дополнительным мотивом для местных органов власти для активизации инвестиционной деятельности у себя на территории.

Оптимизация межбюджетных отношений в части перераспределения доходных источников в пользу муниципалитетов должна быть дополнена комплексом мер со стороны территориальных властей всех уровней по усилению инвестиционной привлекательности своих муниципалитетов. Эти мероприятия будут способствовать укреплению их экономических потенциалов, а значит и росту финансовой базы местного самоуправления. В настоящее время серьёзное внимание в экономической науке и практике уделяется использованию инструментов территориального маркетинга. Сегодня можно утверждать, что и в Рязанской области уже сделаны определенные шаги в освоении и применении территориального маркетинга <sup>11</sup>.

---

<sup>11</sup> Карвицкая Г.В. Влияние технологий территориального маркетинга на социально-экономическое развитие региона // Человек в мире культуры: культурное описание территории : материалы X Междунар. филос.-культурол. симп., 16–17 апреля 2015 г. Рязань, 2015. С. 92–98.

Развитие местного самоуправления, повышение самостоятельности органов власти в реализации возложенных на них полномочий возможно только при условии стабильной и достаточной собственной финансовой базы.

### *Список использованной литературы и электронных источников*

1. Бюджетный кодекс Российской Федерации от 31 июля 1998 г. № 145-ФЗ (БК РФ) (с изм. и доп. ред. от 03 ноября 2015 г.) [Текст] // СПС «Консультант Плюс».
2. Карвицкая, Г.В. Влияние технологий территориального маркетинга на социально-экономическое развитие региона [Текст] // Человек в мире культуры: культурное описание территории : материалы X Междунар. филос.-культурол. симп., 16–17 апреля 2015 г. – Рязань, 2015 – с. 92–98.
3. Кириенко, А.П. Налоговая система: накопленный опыт и пути развития [Текст]. – М. : Зерцало, 2011.
4. Малис, Н.И. Совершенствование налогового механизма – путь к повышению доходов бюджета [Текст] // Налоги: теория и практика. – 2014. – № 4. – С. 32–36.
5. Официальный сайт Министерства финансов РФ [Электронный ресурс]. –Режим доступа : [http://www.minfin.ru/ru/performance/regions/monitoring\\_results/Monitoring\\_local/results/](http://www.minfin.ru/ru/performance/regions/monitoring_results/Monitoring_local/results/)
6. Сербулов, А.В. Оценка финансового обеспечения бюджетной самостоятельности муниципальных образований региона [Текст] / А.В. Сербулов, В.В. Гладун // Финансы и кредит. – 2009. – № 2. – С. 43–51.
7. Федотов, Д.Ю. Распределение налоговых платежей по уровням бюджетной системы России [Текст] // Финансовая, налоговая и денежно-кредитная политика. – 2011. – № 14. – С. 15–20.

***И.Р. Ухов***

## **ТЕКСТИЛЬНЫЕ КЛАСТЕРЫ В РОССИИ**

*кластеризация, кластеры, текстильно-промышленные кластеры.*

По мнению экспертов – ведущих экономистов мира, к настоящему времени кластеризацией охвачено 50 % экономик ведущих стран мира.

Так, в США в рамках кластеров работает более половины предприятий, на промышленные кластеры Италии приходится 43 % численности занятых в отрасли и более 30 % объема национального экспорта.

В России также наблюдается устойчивая тенденция формирования кластеров инновационного типа (в Нижегородской области, Красноярском крае, Самарской и Ивановской областях и т.д.), объединяющих компании и организации в пределах одной области.

Как свидетельствует анализ периодической печати, освещающей процессы кластеризации, наибольшее распространение получили следующие виды кластеров: энергетические, лесобработывающие, химические и нефтехимические кластеры, агропромышленные кластеры и др.

Вместе с тем наблюдается, хотя и незначительно, создание российских текстильно-промышленных кластеров.



Такое создание должно происходить в рамках стратегии развития легкой промышленности России на период до 2020 года <sup>1</sup>, где обосновывается цель – возможность более оперативной смены ассортимента, что должно привести к существенному укреплению своих позиций в среднем ценовом сегменте рынка.

Этому мешают: а) низкий уровень престижа работников и продукции легкой промышленности; б) недостаточное финансирование и кредитование отрасли; в) высокий физический и моральный износ оборудования фабрик, что ведет к недозагрузке мощностей; г) недостаточная конкурентоспособность выпускаемой продукции по сравнению с зарубежными аналогами.

Фактически на данный момент сформировались несколько крупных такого вида кластеров – в Санкт-Петербурге и в Ивановской области. Общими чертами здесь выступают:

– понятие текстильно-промышленного кластера – «текстильно-промышленный кластер – это территориально-экономическое образование, включающее в себя предприятия текстильно-швейного производства, органы государственной власти, общественные объединения, организации вспомогательных и обслуживающих отраслей, организации научно-исследовательских и инновационных направлений» <sup>2</sup>;

– особенности цикла производства, т. е. в данном кластере наблюдается полный цикл производства – от переработки сырья до продажи конечного продукта;

– обязательное условие – открытие торгово-логистических центров и выставочных комплексов;

– поддержка кластера должна осуществляться при формировании программы его развития в регионе;

– создание такого кластера создает условия для импортозамещения продукции легкой промышленности на территории РФ, а не закупки ее в Китае или в Турции.

Вместе с тем, в уже созданных и в проектируемых текстильно-промышленных кластерах наблюдается ряд проблем, для решения которых можно предложить следующие мероприятия:

– проблема низкого уровня престижа рабочих профессий в отрасли;

– практическое отсутствие инфраструктуры подготовки рабочих кадров (мероприятия – создание лицеев легкой промышленности, филиалов института легкой промышленности);

– недостаточная конкурентоспособность выпускаемой продукции по сравнению с зарубежными аналогами (мероприятия – переход в рамках поставки сырья от его закупки в Турции и Иране по достаточно высоким ценам к закупкам в республиках бывшего СССР (Узбекистане, Киргизии и т.д.)).

Кроме того, по нашему мнению, для выполнения несложных элементов текстильного производства можно привлечь труд заключенных исправитель-

---

<sup>1</sup> Стратегия развития легкой промышленности России на период до 2020 года : утв. приказом Минпромторга России от 24 сентября 2009 г. № 853 // СПС «Гарант».

<sup>2</sup> Борисоглебская Л.Н., Молчанова С.Г. Кластерная стратегия модернизации экономики региона как инструмент повышения конкурентоспособности российского предпринимательства в условиях вступления в ВТО (на примере отрасли легкой промышленности Санкт-Петербурга) // Инновации. 2012. № 4 (162) С. 9–16.

ных учреждений, частично ориентированных на швейное производство (к слову, на данный момент такое производство недозагружено на 70 %).

Представляется, что предложенные мероприятия помогут более эффективному становлению текстильно-промышленных кластеров в РФ.

### *Список использованной литературы*

1. Борисоглебская, Л.Н. Кластерная стратегия модернизации экономики региона как инструмент повышения конкурентоспособности российского предпринимательства в условиях вступления в ВТО (на примере отрасли легкой промышленности Санкт-Петербурга) [Текст] / Л.Н. Борисоглебская, С.Г. Молчанова // Инновации. – 2012. – № 4 (162). – С. 9–16.

2. Методические рекомендации по реализации кластерной политики в субъектах Российской Федерации [Электронный ресурс] : утв. Минэкономразвития России 26 декабря 2008 г. № 20 615-ак/д19 // СПС «Гарант».

3. Мингалева, Ж. Кластеры и формирование структуры региона [Текст] / Ж. Мингалева, С. Ткачева // МЭМО. – 2000. – № 5. – С. 97–102.

4. Стратегия развития легкой промышленности России на период до 2020 года [Электронный ресурс] : утв. приказом Минпромторга России от 24 сентября 2009 г. № 853 // СПС «Гарант».

## НАШИ АВТОРЫ \*

**Брылева Д.**, магистрант факультета экономики.

**Горазеев Н.Г.**, кандидат экономических наук, доцент кафедры финансово-кредитных отношений.

**Гревцова Т.В.**, кандидат экономических наук, доцент кафедры финансово-кредитных отношений.

**Жукова Е.В.**, кандидат экономических наук, доцент кафедры учета и аудита.

**Жуляева К.А.**, магистрант факультета экономики.

**Зайцев В.М.**, кандидат исторических наук, доцент кафедры национальной экономики и регионального развития.

**Захаров А.В.**, кандидат технических наук, доцент кафедры национальной экономики и регионального развития.

**Карвицкая Г.В.**, кандидат экономических наук, доцент кафедры национальной экономики и регионального развития.

**Ковалевский С.А.**, старший преподаватель внебюджетного факультета коммуникаций и автомобильного транспорта РВВДКУ.

**Коньчева Н.А.**, кандидат экономических наук, доцент кафедры теоретической экономики.

**Кравченко М.В.**, магистрант факультета экономики.

**Кудашева-Подвойская О.В.**, ассистент кафедры национальной экономики и регионального развития.

**Кузина А.**, магистрант факультета экономики.

**Кузина Е.И.**, кандидат экономических наук, старший преподаватель кафедры учета и аудита.

**Курочкина Е.Н.**, кандидат экономических наук, доцент кафедры теоретической экономики.

**Лебедева М. С.**, магистрант факультета экономики.

**Лискина Е.Ю.**, кандидат физико-математических наук, доцент кафедры математики и методики преподавания математических дисциплин.

**Лохмачева Т.В.**, магистрант факультета экономики.

**Микитюк Ю.В.**, магистрант факультет экономики.

---

\* Авторы – преподаватели и магистранты РГУ имени С.А. Есенина и других вузов г. Рязани.

**Мишакова Н.А.**, кандидат экономических наук, заведующий кафедрой национальной экономики и регионального развития.

**Мишкин В.И.**, магистрант факультета экономики.

**Перекагиева Т.А.**, кандидат экономических наук, старший преподаватель кафедры финансово-кредитных отношений.

**Пружинина О.П.**, адъюнкт факультета подготовки научно-педагогических кадров Академии ФСИН России.

**Раков Е.С.**, магистрант факультета экономики.

**Рембиш В.А.**, магистрант факультета экономики.

**Серебрякова Ю.А.**, ассистент кафедры национальной экономики и регионального развития.

**Серова О.П.**, ассистент кафедры национальной экономики и регионального развития.

**Соловьева О.В.**, ассистент кафедры национальной экономики и регионального развития.

**Сомова Т.Ю.**, кандидат экономических наук, доцент, заведующий кафедрой учета и аудита.

**Соустова К.Э.**, ассистент кафедры финансово-кредитных отношений.

**Судакова Г.Ю.**, старший преподаватель кафедры финансово-кредитных отношений.

**Сычева О.В.**, кандидат экономических наук, доцент кафедры национальной экономики и регионального развития.

**Ухов И.Р.**, кандидат экономических наук, доцент кафедры финансово-кредитных отношений.

Научное издание

**ЭКОНОМИЧЕСКОЕ РАЗВИТИЕ РЕГИОНА:  
НОВОЕ СЛОВО В НАУКЕ И ПРАКТИКЕ**

Материалы  
Международной научно-практической конференции,  
1 декабря 2015 года

Под общей редакцией  
**ОТТО ВЛАДИМИРА СТАНИСЛАВОВИЧА**

Корректор  
**Н.В. СМУРОВА**

Технический редактор  
**Н.Н. КУЛЕШОВА**

2,10 МВ. Подписано к использованию 21.11.2016. Тираж 50 CD-ROM.

Федеральное государственное бюджетное образовательное учреждение  
высшего образования  
«Рязанский государственный университет имени С.А. Есенина»

390000, г. Рязань, ул. Свободы, 46; info@rsu.edu.ru  
Тел.: +7 (4912) 28-03-89 (общий отдел)

Редакционно-издательский центр РГУ имени С.А. Есенина  
390000, г. Рязань, ул. Ленина, 20а

Минимальные системные требования:  
тип компьютера: IBM/PC, процессор x86, частота: 1,3 ГГц,  
256 МВ RAM, свободное место на HDD 25 МВ, Windows XP и выше,  
Acrobat Reader 3.0 или старше, дисковод для оптических дисков, мышь.